

B

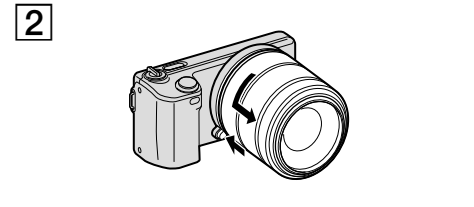

C

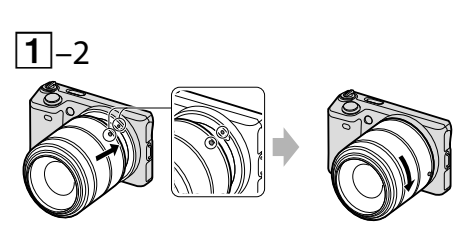
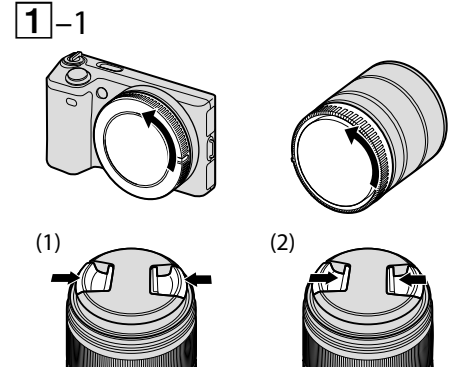
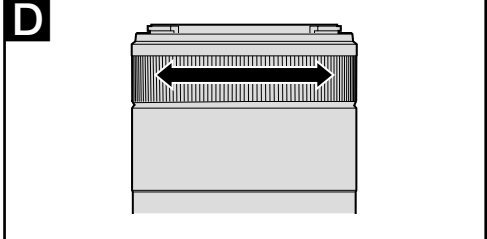
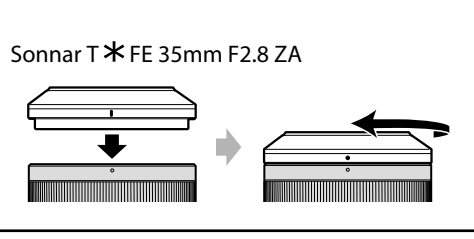
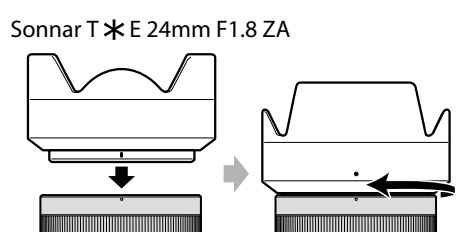
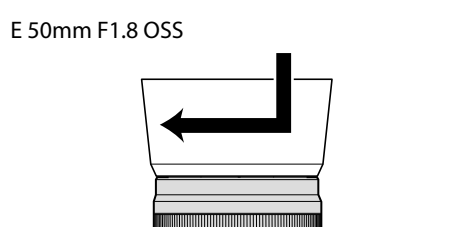
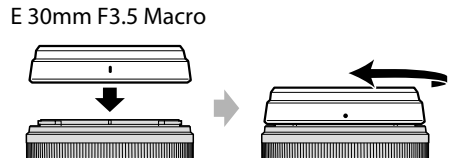

Français

(Suite de la page avant)

Spécifications

Nom de produit (Nom de modèle)	E 30mm F3.5 Macro (SEL30M35)	E 50mm F1.8 OSS (SEL50F18)
Focale équivalente en format 35 mm ^{*1} (mm)	45	75
Éléments-groupes de lentilles	6-7	8-9
Angle de champ ^{*1}	50°	32°
Mise au point minimale ^{*3} (m (piesds))	0,095 (0,32)	0,39 (1,28)
Grossissement maximal (X)	1,0	0,16
Ouverture minimale	f/22	f/22
Diamètre d'objectif (mm)	49	49
Dimensions (diamètre maximal × hauteur) (environ, mm (po.))	62,0×55,5 (2 1/2 × 2 1/4)	62,0×62,0 (2 1/2 × 2 1/2)
Poids (environ, g (oz))	138 (4 7/8)	202 (7 1/4)
Fonction Antibougé	Non	Oui

Nom de produit (Nom de modèle)	Sonnar T * E 24mm F1.8 ZA (SEL24F18Z)	Sonnar T * FE 35mm F2.8 ZA (SEL35F28Z)
Focale équivalente en format 35 mm ^{*1} (mm)	36	52,5
Éléments-groupes de lentilles	7-8	5-7
Angle de champ 1 ^{*2}	—	63°
Angle de champ 2 ^{*2}	61°	44°
Mise au point minimale ^{*3} (m (piesds))	0,16 (0,52)	0,35 (1,15)
Grossissement maximal (X)	0,25	0,12
Ouverture minimale	f/22	f/22
Diamètre d'objectif (mm)	49	49
Dimensions (diamètre maximal × hauteur) (environ, mm (po.))	63,0 × 65,5 (2 1/2 × 2 5/8)	61,5 × 36,5 (2 1/2 × 1 7/16)
Poids (environ, g (oz))	225 (8)	120 (4,3)
Fonction Antibougé	Non	Non

^{*1} Les valeurs indiquées ci-dessus comme focale équivalente en format 35 mm et l'angle de champ concernent les appareils photo à objectif interchangeable équipés d'un capteur d'image APS-C.

^{*2} L'angle de vue 1 concerne les appareils photo de format 35 mm et l'angle de vue 2 concerne les appareils photo à objectif interchangeable équipés d'un capteur d'image APS-C.

^{*3} La mise au point minimale est la distance du capteur d'image au sujet.

• Selon le mécanisme de l'objectif, la focale peut changer lorsque la distance de prise de vue change. Les focales indiquées ci-dessus présupposent que l'objectif est réglé sur l'infini.

Articles inclus

E 30mm F3.5 Macro (SEL30M35):

Objectif (1), Capuchon d'objectif avant (1), Capuchon d'objectif arrière (1), Parasoilei* (1), Jeu de documents imprimés
* Fixé à l'objectif

E 50mm F1.8 OSS (SEL50F18):

Objectif (1), Capuchon d'objectif avant (1), Capuchon d'objectif arrière (1), Parasoileil (1), Jeu de documents imprimés

Sonnar T * E 24mm F1.8 ZA (SEL24F18Z):
Objectif (1), Capuchon d'objectif avant (1), Capuchon d'objectif arrière (1), Parasoileil (1), Boîtier (1), Jeu de documents imprimés

Sonnar T * FE 35mm F2.8 ZA (SEL35F28Z) :
Objectif (1), Capuchon d'objectif avant (1), Capuchon d'objectif arrière (1), Parasoilei* (1), Jeu de documents imprimés
* Fixé à l'objectif

La conception et les spécifications peuvent être modifiées sans préavis.

α est une marque commerciale de Sony Corporation.

Español

En este manual se explica cómo utilizar objetivos. Las precauciones comunes a todos los objetivos, como notas sobre la utilización, se encuentran en las "Precauciones previas a la utilización del producto" suministradas por separado. Cerciórese de leer ambos documentos antes de utilizar su objetivo.

Este manual es para varios objetivos diferentes. Las ilustraciones de este manual muestran el objetivo E 30mm F3.5 Macro a menos que se indique otra cosa.

El E 30mm F3.5 Macro y el E 50mm F1.8 OSS han sido diseñados para cámaras con montura E con el Sistema α Sony.

El Sonnar T * E 24mm F1.8 ZA y el Sonnar T * FE 35mm F2.8 ZA han sido desarrollados conjuntamente por Carl Zeiss y Sony Corporation y diseñados para cámaras con montura E Sony. Este objetivo ha sido producido bajo las normas estrictas y el sistema de aseguramiento de calidad de Carl Zeiss.

No podrá utilizarse con cámaras con montura A.

El Sonnar T * FE 35mm F2.8 ZA es compatible con la gama de sensores de imagen de formato de 35 mm
Los otros objetivos son compatibles con la gama de sensores de imagen de tamaño APS-C. Una cámara equipada con un sensor de imagen de formato de 35 mm puede ajustarse para fotografiar con tamaño APS-C. Con respecto a los detalles sobre cómo ajustar su cámara, consulte su manual de instrucciones.

Para más información sobre compatibilidad, visite el sitio Web de Sony de su área, o consulte a su proveedor Sony o a un centro de servicio local autorizado por Sony.

Notas sobre la utilización

• Cuando transporte una cámara con el objetivo fijado, sujete siempre firmemente tanto la cámara como el objetivo.

• El Sonnar T * 35mm F2.8 ZA no es impermeable, aunque se ha diseñado teniendo en cuenta la resistencia al polvo y a las salpicaduras. Si se utiliza bajo la lluvia, etc., mantenga las gotas de agua alejadas del objetivo.

Precauciones sobre la utilización de un flash

• Cuando utilice un flash quitele siempre el parasol del objetivo y fotografíe alejado a 1 m por lo menos de su motivo. Con ciertas combinaciones de objetivo y flash, el objetivo puede bloquear parcialmente la luz del flash, lo que resultará en una sombra en la parte inferior de la fotografía.

Viñeteado

• Si utiliza el objetivo, las esquinas de la pantalla se vuelven más oscuras que el centro. Para reducir este fenómeno (llamado viñeteado), cierre la apertura de 1 a 2 puntos.

A Identificación de las partes

1 Índice del parasol del objetivo
2 Anillo de enfoque
3 Contactos del objetivo*
4 Índice de montaje

* No toque los contactos del objetivo.

B Colocación y extracción del objetivo

Para colocar el objetivo (Consulte la ilustración B-1.)

1 Extraiga las tapas posterior y frontal del objetivo y la tapa del cuerpo de la cámara.

- Usted podrá colocar/extraer la tapa frontal del objetivo de dos formas, (1) and (2). Cuando coloque/extraiga la tapa del objetivo con el parasol fijado, utilice el método (2). (E 50mm F1.8 OSS y Sonnar T * E 24mm F1.8 ZA solamente)

2 Alinee el índice blanco del barril del objetivo con el índice blanco de la cámara (índice de montaje), y después inserte el objetivo en la montura de la cámara y gírelo hacia la derecha hasta que se bloquee.

- No presione el botón de liberación del objetivo de la cámara cuando monte el objetivo.
- No monte el objetivo de forma inclinada.

Para extraer el objetivo (Consulte la ilustración B-2.)

Manteniendo presionado el botón de liberación del objetivo de la cámara, gire el objetivo hacia la izquierda hasta que se pare, y después extraiga el objetivo.

C Colocación del parasol del objetivo

Es recomendable utilizar un parasol para reducir los reflejos y garantizar la máxima calidad de la imagen.

E 30mm F3.5 Macro

Sonnar T * E 24mm F1.8 ZA

Sonnar T * FE 35mm F2.8 ZA:

Alinee la línea roja del parasol con el punto rojo del objetivo (índice del parasol), y después inserte el parasol en la montura del objetivo y gírelo hacia la derecha hasta que el punto rojo del parasol quede alineado con el punto rojo del objetivo (índice del parasol) y el parasol haga clic en su lugar.

• Cuando utilice un flash incorporado en la cámara o el flash suministrado con la cámara, extraiga el parasol para evitar que se bloquee la luz del flash.

• También puede colocar la tapa frontal del objetivo en la parte frontal del parasol. (E 30mm F3.5 Macro solamente)

• Cuando guarde la cámara, fije el parasol hacia atrás. (Sonnar T * E 24mm F1.8 ZA solamente)

• Si utiliza la tapa frontal del objetivo, fije el parasol. (Sonnar T * FE 35mm F2.8 ZA solamente)

• Puede colocar un filtro de 40,4 mm (vendido aparte) en el parasol. En el lado del objetivo puede colocar un filtro de 49 mm (vendido aparte). (Sonnar T * FE 35mm F2.8 ZA solamente)

• Dependiendo de su filtro, podrá colocar el parasol después de fijar el filtro al lado del objetivo. (E 30mm F3.5 Macro y Sonnar T * FE 35mm F2.8 ZA solamente)

E 50mm F1.8 OSS:

Inserte el parasol en la montura del extremo del barril del objetivo y gire el parasol hacia la derecha hasta que casquee.

• Cuando utilice un flash incorporado en la cámara o el flash suministrado con la cámara, extraiga el parasol para evitar que se bloquee la luz del flash.

• Cuando guarde la cámara, fije el parasol hacia atrás.

D Enfoque

Existen tres formas de enfocar.

• **Enfoque automático**
La cámara enfocará automáticamente.

• **DMF (Enfoque manual directo)**
Después de que la cámara enfoque automáticamente, podrá realizar manualmente un ajuste fino.

• **Enfoque manual**
Usted enfocará manualmente.

Con respecto a los detalles sobre los ajustes de modo, consulte el manual de instrucciones suministrado con la cámara.

Fotografía en macro (E 30mm F3.5 Macro)

Precauciones en la utilización de medidor de exposición a la venta en el mercado o de la función de fotografiado con exposición manual

Cuando fotografíe cerca de un motivo con el E 30mm F3.5 Macro, el brillo del objetivo se reducirá. Cuando fotografíe en el modo de exposición automática o en el modo de medición manual (por ejemplo, el modo AUTO de la cámara), la exposición se ajustará automáticamente.

Cuando utilice un exposímetro a la venta en el mnercado o realice tomas con la función de flash manual disponible en algunas unidades de flash externas, ajuste la exposición a un valor más alto que el indicado.

Compensación de la exposición	+2/3	+1/3	0
Distancia de toma (m)	0,095	0,098	0,159 ∞

• Cuando dos o más motivos situados a distancias diferentes se superpongan en el área AF, puede resultar difícil que la cámara enfoque automáticamente. Cuando suceda esto, consulte el manual de instrucciones de la cámara y seleccione el modo de enfoque apropiado.

Especificaciones

Nombre del producto (Nombre del modelo)	E 30mm F3.5 Macro (SEL30M35)	E 50mm F1.8 OSS (SEL50F18)
Distancia focal ^{*1} (mm) equivalente al formato de 35 mm	45	75
Grupos y elementos del objetivo	6-7	8-9
Ángulo de visión ^{*1}	50°	32°
Enfoque mínimo ^{*3} (m)	0,095	0,39
Ampliación máxima (X)	1,0	0,16
Apertura mínima	f/22	f/22
Diámetro del filtro (mm)	49	49
Dimensiones (diámetro máximo × altura) (Aprox., mm)	62,0×55,5	62,0×62,0
Peso (Aprox., g)	138	202
Función de compensación de sacudidas	No	Sí

Nombre del producto (Nombre del modelo)	Sonnar T * E 24mm F1.8 ZA (SEL24F18Z)	Sonnar T * FE 35mm F2.8 ZA (SEL35F28Z)
Distancia focal ^{*1} (mm) equivalente al formato de 35 mm	36	52,5
Grupos y elementos del objetivo	7-8	5-7
Ángulo de visión 1 ^{*2}	—	63°
Ángulo de visión 2 ^{*2}	61°	44°
Enfoque mínimo ^{*3} (m)	0,16	0,35
Ampliación máxima (X)	0,25	0,12
Apertura mínima	f/22	f/22
Diámetro del filtro (mm)	49	49
Dimensiones (diámetro máximo × altura) (Aprox., mm)	63,0 × 65,5	61,5 × 36,5
Peso (Aprox., g)	225	120
Función de compensación de sacudidas	No	No

^{*1} Los valores mostrados arriba para la distancia focal equivalente al formato de 35 mm y el ángulo de visión son para cámaras digitales de lentes intercambiables equipadas con un sensor de imágenes de tamaño APS-C.

^{*2} El ángulo de visión 1 es para cámaras de formato de 35 mm y el ángulo de visión 2 es para cámaras digitales de lentes intercambiables equipadas con un sensor de imágenes de tamaño APS-C.

^{*3} El enfoque mínimo es la distancia desde el sensor de imágenes al motivo.

• En función del mecanismo del objetivo, es posible que la distancia focal varíe si la distancia de toma de imagen también lo hace. Las distancias focales indicadas arriba asumen que el objetivo está enfocado al infinito.

Elementos incluidos

E 30mm F3.5 Macro (SEL30M35):

Objetivo (1), Tapa frontal del objetivo (1), Tapa posterior del objetivo (1), Parasol* (1), Juego de documentación impresa
* Fijado en el objetivo

E 50mm F1.8 OSS (SEL50F18):

Objetivo (1), Tapa frontal del objetivo (1), Tapa posterior del objetivo (1), Parasol (1), Juego de documentación impresa

Sonnar T * E 24mm F1.8 ZA (SEL24F18Z):
Objetivo (1), Tapa frontal del objetivo (1), Tapa posterior del objetivo (1), Parasol (1), Funda (1), Juego de documentación impresa

Sonnar T * FE 35mm F2.8 ZA (SEL35F28Z):
Objetivo (1), Tapa frontal del objetivo (1), Tapa posterior del objetivo (1), Parasol* (1), Juego de documentación impresa
* Fijado en el objetivo

El diseño y las especificaciones están sujetos a cambios sin previo aviso.

α es marca comercial de Sony Corporation.

中文（簡）

本说明书介绍镜头的用法。有关所有镜头的一般注意事项（如使用须知）可以在另外的“使用前注意事项”中找到。务必在使用镜头前阅读以上两份文件。

本说明书适用于数种不同的镜头。除非另有说明，否则本说明书中的插图均指 E 30mm F3.5 Macro 镜头。

E 30mm F3.5 Macro 和 E 50mm F1.8 OSS 是专为 Sony *α* 相机中的 E 卡口系统相机而设计的。

Sonnar T * E 24mm F1.8 ZA 及 Sonnar T * FE 35mm F2.8 ZA 由 Carl Zeiss 和 Sony Corporation 共同研发，设计用于 Sony E 卡口系统相机。本镜头是按照 Carl Zeiss 的严格标准以及质量保证系统制造而成。

不能将其用于 A 卡口系统相机。

Sonnar T * FE 35mm F2.8 ZA 与 35mm 规格图像传感器系列兼容。其他镜头与 APS-C 尺寸图像传感器系列兼容。配备 35mm 规格图像传感器的相机可设定为以 APS-C 尺寸进行拍摄。有关如何设定相机的详情，请参阅相机的使用说明书。

有关兼容性的详细信息，请访问所在地区的 Sony 网站，或者咨询您的 Sony 经销商或当地的 Sony 授权服务机构。

使用须知

· 当在装有镜头的情况下携带相机时，请务必同时握紧相机和镜头。

· 尽管采用了防尘和防溅水设计，但 Sonnar T * 35mm F2.8 ZA 不具备防水性能。在雨中等环境下使用时，应确保镜头远离水滴。

闪光灯使用注意事项

· 使用闪光灯时，请务必取下镜头遮光罩，并在距离拍摄物体至少 1 m 的地方拍摄。使用镜头/闪光灯的某种组合时，镜头可能会遮住闪光灯的部分亮光，从而造成图片的底部出现阴影。

晕影

· 使用镜头时，屏幕的角落要比其中心暗。为避免这种现象（称之为晕影），请将光圈推近 1 ~ 2 圈。

A 部件识别

1 镜头遮光罩标记
2 对焦环
3 镜头接点*
4 安装标记

* 请勿触摸镜头接点。

B 安装/拆下镜头

安装镜头（参见插图 B - 1。）

1 拆下前、后镜头盖和相机机身罩。

- 可以用 (1) 和 (2) 两种方式安装/拆下前镜头盖。在不取下镜头遮光罩的情况下安装/拆下镜头盖时，请使用方法 (2)。（仅限 E 50mm F1.8 OSS 和 Sonnar T * E 24mm F1.8 ZA）

2 将镜筒上的白色标记与相机上的白色标记（安装标记）对准，然后将镜头插入相机安装部位并顺时针旋转，直至镜头锁紧。

· 请勿在安装镜头时按相机上的镜头释放按钮。
· 请勿倾斜安装镜头。

拆下镜头（参见插图 B - 2。）

按住相机上的镜头释放按钮，逆时针转动镜头直至其停止，然后拆下镜头。

C 安装镜头遮光罩

建议使用镜头遮光罩以减少反光，从而确保最佳画质。

E 30mm F3.5 Macro

Sonnar T * E 24mm F1.8 ZA

Sonnar T * FE 35mm F2.8 ZA:

将镜头遮光罩上的红线与镜头上的红点（镜头遮光罩标记）对准，然后将镜头遮光罩插入镜头安装部位并顺时针旋转，直至镜头遮光罩上的红点与镜头上的红点（镜头遮光罩标记）对准，且镜头遮光罩咔哒一声就位。

· 使用内置相机闪光灯或相机随附的闪光灯时，请取下镜头遮光罩，以免遮住闪光灯的亮光。

· 可以将前镜头盖安装到镜头遮光罩的前端。（仅限 E 30mm F3.5 Macro）

· 存放时，请将镜头遮光罩倒过来放在镜头上。（仅限 Sonnar T * E 24mm F1.8 ZA）

· 如果使用前镜头盖，请安装镜头遮光罩。（仅限 Sonnar T * FE 35mm F2.8 ZA）

· 可以在镜头遮光罩上安装 40.5mm 滤光镜（另售）。在镜头一侧，则可安装 49mm 滤光镜（另售）。（仅限 Sonnar T * FE 35mm F2.8 ZA）

· 取決于滤光镜，可以在镜头一侧安装好滤光镜后再安装镜头遮光罩。（仅限 E 30mm F3.5 Macro 和 Sonnar T * FE 35mm F2.8 ZA）

E 50mm F1.8 OSS:

将遮光罩装入镜筒末端的卡座中，然后顺时针旋转遮光罩，直至其发出咔嚓声。

· 使用内置相机闪光灯或相机随附的闪光灯时，请取下镜头遮光罩，以免遮住闪光灯的亮光。

· 存放时，请将镜头遮光罩倒过来放在镜头上。

D 对焦

对焦方式有三种。

• **自动对焦**
相机将自动进行对焦。

· **DMF（直接手动对焦）**
在相机完成自动对焦后，可以对其进行手动微调。

• **手动对焦**
通过手动方式进行对焦。

有关模式设定的详情，请参阅相机随附的使用说明书。

微距拍摄 (E 30mm F3.5 Macro)

使用市售曝光表或手动闪光拍摄功能时的注意事项

利用 E 30mm F3.5 Macro 进行近景拍摄时，镜头亮度会有所降低。以自动曝光模式或表控手动模式（例如相机的 AUTO 模式）拍摄时，将自动调节曝光。

使用市售的曝光表或利用某些外部闪光灯部件上的手动闪光功能进行拍摄时，请设定比指示值高的曝光值。

曝光补偿值	+2/3	+1/3	0
拍摄距离 (m)	0.095	0.098	0.159 ∞

· 当有两个或两个以上位于不同距离的拍摄对象在 AF 区域重叠时，相机可能很难自动对焦。在这种情况下，请参阅相机的使用说明书并选择正确的对焦模式。

规格

产品名称（型号名称）	E 30mm F3.5 Macro (SEL30M35)	E 50mm F1.8 OSS (SEL50F18)
相当于 35mm 规格焦距*1 (mm)	45	75
镜头组-片	6-7	8-9
视角*1	50°	32°
最小对焦*3 (m)	0.095	0.39
最大放大倍数 (X)	1.0	0.16
最小光圈	f/22	f/22
滤光镜直径 (mm)	49	49
尺寸（最大直径×高）（约 mm）	62.0×55.5	62.0×62.0
质量（约 g）	138	202
震动补偿功能	无	有

产品名称（型号名称）	Sonnar T * E 24mm
------------	----------------------------------