

使用説明書
BEDIENUNGSANLEITUNG
INSTRUCTION MANUAL
使用説明書

Voigtlander

**ULTRON
40mm F2 SL II N
Aspherical**

Voigtlander
seit1756 Germany

COSINA

Cosina.Co.,Ltd.
1081 Yoshida Nakano-City
Nagano 383-8555 JAPAN

Printed in Japan Cosina.Co.,Ltd. 2012

Voigtlander

ULTRON 40mm F2 SL II N Aspherical

お買い上げありがとうございます。
この使用説明書をよくお読みいただきご活用ください。

●各部の名称(図はAi-Sマウント)

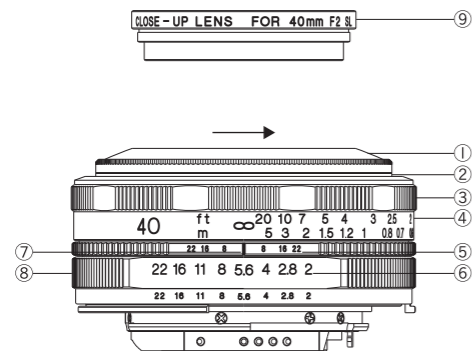

- ① レンズフード
- ② フィルター枠
- ③ 距離リング
- ④ 距離目盛
- ⑤ 深度目盛
- ⑥ 絞り目盛
- ⑦ 距離・絞り指標
- ⑧ 絞りリング (Ai-Sのみ)
- ⑨ クローズアップレンズ

●フィルターの取り付け方

1. レンズフード①を矢印の方向に回して取り外します。
2. フィルター(φ52mm)をレンズ本体にねじ込みます。
3. レンズフードをフィルターにねじ込みます。

●クローズアップレンズの取り付け方

付属のクローズアップレンズ⑨をレンズフード①先端にねじ込みます。

●製品仕様

ULTRON 40mm F2 SL II N Aspherical

焦点距離: 40mm
口径比: 1:2
最小絞り: F22
レンズ構成: 5群6枚
画角: 57°
絞り羽根枚数: 9枚
撮影範囲: ∞~0.38m
(専用クローズアップレンズ装着時0.45m~0.25m)

最大撮影倍率: 1:7
(専用クローズアップレンズ装着時1:4)

フィルターサイズ: φ52mm
最大径: φ63.6mm (Ai-S)
全長: 24.5mm (Ai-S)
重量: 180g (Ai-S)
マウント種類: Ai-S (CPU内蔵)
EF

その他: ねじ式ドーム型フード付属
専用クローズアップレンズ付属

Hinweise zur Objektiv-Pflege und Sicherheit

Bitte beachten Sie diese Hinweise. Sie helfen den Benutzer vor Verletzungen und das Objektiv vor Beschädigung zu schützen.

⚠ WARNUNG Sollten Sie diese Warnung ignorieren und das Objektiv falsch benutzen, können ernsthafte Verletzungen oder sogar der Tod eintreten.

⚠ ACHTUNG Sollten Sie diesen Hinweisen nicht Folge leisten, könnte das Objektiv beschädigt werden oder Sie sich verletzen.

⚠ WARNUNG Vermeiden Sie den Blick in die Sonne durch das Objektiv, da dies Ihr Augenlicht beschädigen kann.

⚠ WARNUNG Falls Sie Rauch riechen, oder die Kamera heiss wird, entfernen Sie vorsichtig die Batterien und wenden sich an Ihren Händler.

⚠ ACHTUNG Halten Sie Objektive, Kameras und Zubehör ausser Reichweite von Kindern.

⚠ ACHTUNG Lagern Sie Ihr Objektiv nicht in direktem Sonnenlicht und lagern Sie es immer mit angebrachtem Objektivdeckel, um eine „Brennglaswirkung“ zu vermeiden.

Vermeiden Sie Berührungen der Objektivoberfläche. Falls diese schmutzig oder verstaubt sein sollte, benutzen Sie bitte einen Objektivreiniger oder ein entsprechendes Objektivreinigungstuch.

安全上のご注意

表示について

本書および製品への表示では、製品を安全に正しくお使いいただき、あなたや他の人々への危害や財産への損害を未然に防止するために、いろいろな表示をしています。その表示と意味とは次のようになっております。

⚠ 警告 この表示を無視して、誤った取り扱いをすると、人が死亡または重傷を負う可能性が想定される内容を示しています。

⚠ 注意 この表示を無視して、誤った取り扱いをすると、人が傷害を負う可能性が想定される内容および物的損害の発生が想定される内容を示しています。

⊘ 記号は禁止の行為であることを告げるものです。
⊘ の中に具体的な禁止内容が描かれています。

⚠ 警告 レンズ単体で太陽を直接見ないでください。
失明や視力障害の原因になります。

⚠ 警告 煙が出る、こげ臭いなどの異常を感じたら、カメラの電池を取り出してください。そのまま使用すると火災、やけどの原因となります。電池を取り出す際にはやけどに十分注意してください。電池を取り出した後、販売店にご相談ください。

⚠ 注意 この製品や付属品を幼児、子供の手の届く範囲に放置しないでください。幼児子供には「安全上の注意」や「使用上の注意」の内容が理解できずに事故の原因となります。

⚠ 注意 レンズまたはレンズをつけたカメラを直射日光の当たる場所に放置しないでください。太陽が近くの人に結像すると、火災の原因になります。レンズにキャップをつけたり直射日光を避けて保管してください。

使用上のご注意

レンズ面には直接指でふれないでください。レンズ面についた汚れは市販のレンズクリーナーをご使用ください。

Tips for lens care and safety

These tips are to protect the user from injury or damaging the lens.

⚠ WARNING If the user ignores this warning sign and uses the equipment the wrong way serious injuries and even death might be the result.

⚠ CAUTION If the user ignores this caution sign it might result in injuries and damage the equipment.

⚠ WARNING Never look directly at the sun with a telephoto lens as this can damage your eyes.

⚠ WARNING If you smell smoke or the camera gets hot remove the batteries carefully and contact the dealer who sold you the camera.

⚠ CAUTION Keep the lens, camera and accessories out of reach of children.

⚠ CAUTION Store the lens away from direct sunlight and always store the lens with lens-cap on. Failure to do so can create a fire hazard.

Never touch the lens surface. In case it is dirty or dusty use commercial lens cleaner or appropriate lens cleaning cloth.

鏡頭之安全及保養

以下要點為保護用戶免受傷害或損壞鏡頭

⚠ 警告 如用者不理會本警告並錯誤地使用產品，有機會引至受傷或死亡。

⚠ 注意 如用者不理會本注意事項，有機會引至受傷或對產品損壞。

⚠ 警告 不要直接經由遠攝鏡頭望向陽光，會對眼睛造成傷害。

⚠ 警告 如果嗅到煙味或相機開始發熱，請即拆除電池並送交維修。

⚠ 注意 將鏡頭及配件儲存到兒童取不到的地方。

⚠ 注意 避免於陽光直射下儲存鏡頭，更應使用鏡頭蓋，否則可能引起火警。

不要直接接觸鏡片，如塵埃，可用商用鏡頭清潔用品或合適之鏡頭布清潔。

Voigtländer
ULTRON 40mm F2 SL II N Asphärisch

● Bezeichnung der Teile

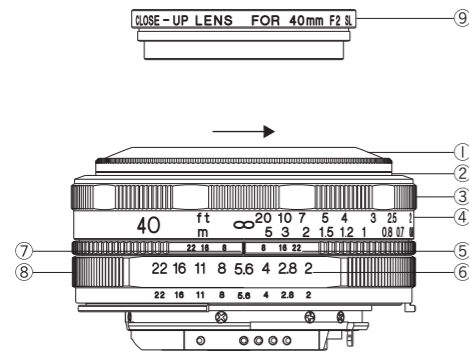

- ① Sonnenblende
- ② Filtergewinde
- ③ Entfernungseinstellung
- ④ Entfernungsskala
- ⑤ Schärfentiefskala
- ⑥ Blendenskala
- ⑦ Entfernung/Blendenindex
- ⑧ Blendenring
- ⑨ Makrolinse

● Anbringen eines Filters

1. Entfernen Sie die Sonnenblende ① durch Drehen in Pfeilrichtung.
2. Schrauben Sie den Filter mit $\phi 52\text{mm}$ Durchmesser in das Filtergewinde ②.
3. Setzen Sie jetzt die Sonnenblende wieder auf.

● Anbringen der Makrolinse

Schrauben Sie die Makrolinse ⑨ auf die Sonnenblende ①.

● Spezifikationen

ULTRON 40mm F2 SL II N Asphärisch
 Brennweite: 40mm
 Grösste Blende: 1:2
 Kleinste Blende: 22
 Optischer Aufbau: 6 Linsen in 5 Gruppen
 Bildwinkel: 57°
 Blendenlamellen: 9
 Fokussierbereich: $\infty - 0,38\text{m}$
 (mit MakroEinstellung 0,45m~0,25m)
 Makrobereich: 1:7
 (mit Markoeinstellung 1:4)
 Filtergröße: $\phi 52\text{mm}$
 Max. Durchmesser: $\phi 63,6\text{mm}$ (Ai-S)
 Länge: 24,5mm (Ai-S)
 Gewicht: 180g (Ai-S)
 Anschluss: Ai-S (CPU integr.)
 EF
 Zusätzlich: Sonnenblende
 Makrolinse

Voigtländer
ULTRON 40mm F2 SL II N Aspherical

● Description of Parts

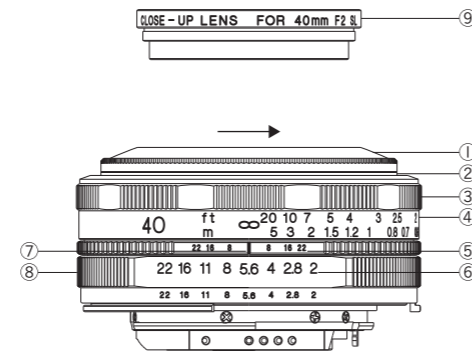

- ① Lens Hood
- ② Filter Ring
- ③ Focusing Ring
- ④ Distance Scale
- ⑤ Depth of field Scale
- ⑥ Aperture Scale
- ⑦ Distance/Aperture Index
- ⑧ Aperture Ring
- ⑨ Close-Up lens

● Attaching Filter

1. Remove lens hood ① by turning to the direction indicated by arrow.
2. Use $\phi 52\text{mm}$ filter. Screw in the filter on Filter ring ②.
3. Screw in the lens hood on filter.

● Attaching Close-Up lens

Screw in the Close-Up lens ⑨ on lens Hood ①.

● Specifications

ULTRON 40mm F2 SL II N Aspherical
 Focal Length: 40mm
 Maximum Aperture: 1:2
 Minimum Aperture: F22
 Lens Construction: 5 groups, 6 elements
 Angle of View: 57°
 Aperture Blades: 9
 Focusing Range: $\infty - 0,38\text{m}$
 (with Close-Up lens, 0,45m~0,25m)
 Macro Ratio: 1:7
 (with Close-Up lens, 1:4)
 Filter Size: $\phi 52\text{mm}$
 Maximum Diameter: $\phi 63,6\text{mm}$ (Ai-S)
 Length: 24,5mm (Ai-S)
 Weight: 180g (Ai-S)
 Mount: Ai-S (CPU integrated)
 EF
 Others: Dome Hood
 Close-Up Lens

Voigtländer 福倫達
ULTRON 40mm F2 SL II N Aspherical

● 部品詳細說明

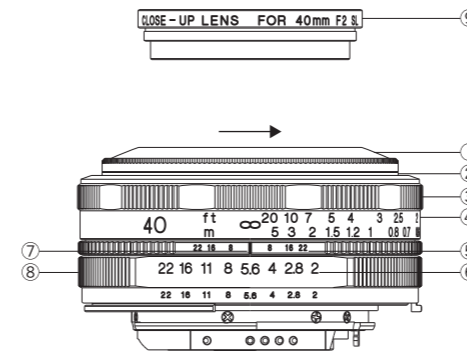

- ① 遮光罩
- ② 濾鏡環
- ③ 焦距環
- ④ 焦距比例
- ⑤ 景深比例
- ⑥ 光圈比例
- ⑦ 焦距 / 光圈指標
- ⑧ 光圈環 (Ai-S)
- ⑨ 微距鏡

● 濾鏡安裝

1. 移除遮光罩①及依照箭嘴的方向扭入安裝。
2. 使用 $\phi 52\text{mm}$ 濾鏡，由濾鏡環扭入安裝。
3. 再把遮光罩扭入濾鏡上。

● 安裝近攝鏡

把遮光鏡⑨扭入遮光罩①上。

● 主要規格

ULTRON 40mm F2 SL II N Aspherical
 焦距 40mm
 光圈比率 1:2
 最小光圈 F22
 構造 5組 6片
 拍攝角度 57°
 光圈葉 9片
 對焦範圍 $\infty - 0,38\text{m}$ 至無限遠
 (使用近攝鏡時 0,45m~0,25m)
 微距比例 1:7
 (使用近攝鏡時 1:4)
 濾鏡口徑 $\phi 52\text{mm}$
 最大口徑 $\phi 63,6\text{mm}$ (Ai-S)
 鏡長 24,5mm (Ai-S)
 重量 180g (Ai-S)
 卡口 Ai-S (內置 CPU)
 EF
 其他 拱形遮光罩
 近攝鏡