

Klipsch®

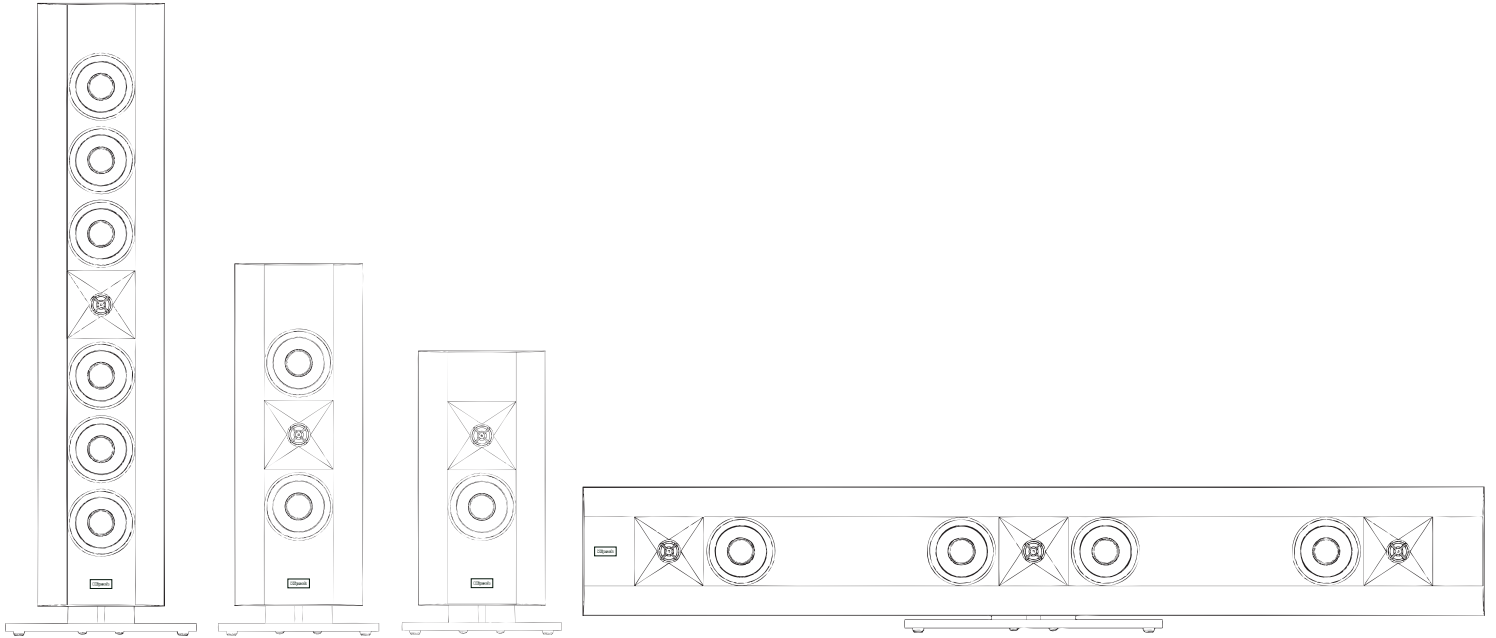

Klipsch Gallery™ Series

Owner's Manual

ENGLISH

IMPORTANT SAFETY INSTRUCTIONS!

1. READ these instructions.
2. KEEP these instructions.
3. HEED all warnings.
4. FOLLOW all instructions.
5. DO NOT use this apparatus near water.
6. CLEAN ONLY with dry cloth.
7. DO NOT block any ventilation openings. Install in accordance with the manufacturer's instructions.
8. Do not install near any heat sources such as radiators, heat registers, stoves, or other apparatus (including amplifiers) that produce heat.
9. ONLY USE attachments/accessories specified by the manufacturer.
10. USE only with a cart, stand, tripod, bracket, or table specified by the manufacturer, or sold with the apparatus. When a cart is used, use caution when moving the cart/apparatus combination to avoid injury from tip over. 
11. DO NOT expose this apparatus to dripping or splashing and ensure that no objects filled with liquids, such as vases, are placed on the apparatus.



The exclamation point, within an equilateral triangle, is intended to alert the user to the presence of important operating and maintenance (servicing) instructions in the literature accompanying the product.



The lightning flash with arrowhead symbol within an equilateral triangle, is intended to alert the user to the presence of uninsulated "dangerous voltage" within the product's enclosure that may be of sufficient magnitude to constitute a risk of electrical shock to persons.

WARNING: To reduce the risk of fire or electrical shock, do not expose this apparatus to rain or moisture.

WARNING: No naked flame sources – such as candles – should be placed on the product.

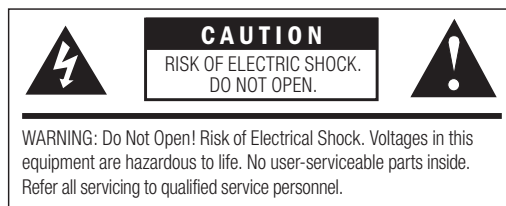

THANK YOU

Thank you for your purchase of the Klipsch Gallery™ Series speakers! Each speaker blends versatile, superior styling with legendary Klipsch® lifelike sound for seamless integration into any décor. The G-12, G-16 and G-28 speakers are designed to operate vertically or horizontally as left, center, right or surround speakers while the G-42 soundbar combines the three front channels in one aesthetic cabinet. Each model comes with a high quality, elegant, tempered glass base for stand, table or bookshelf placement and keyhole mounts for on-wall placement.

PRODUCT REGISTRATION

Register your product online at www.klipsch.com/register

- Klipsch Group Inc. (KGI) will keep you up-to-date on new products and promotions
- Your personal information will never be resold
- This registration information is not used for warranty purposes.

Please retain your receipt for warranty claims.

ROOM PLACEMENT

Before You Start — Some Klipsch speakers have feet and other accessories that may need to be installed prior to use.

Left and Right Main Channel Speakers — For the most spacious sound KGI suggests placing the G-12, G-16 or G-28 front left/right speakers six to 15 feet (2 to 4.5m) apart with the listening position about 1 to 1.5 times the distance separating the speakers. Excellent sound can still be achieved by placing/wall-mounting these speakers close to both sides of your TV if that is more aesthetically pleasing.

Center Channel Speakers — Speakers used as center channel speakers are designed to place dialogue and primary sounds so that they appear to come from the video screen. These speakers should therefore be placed/wall-mounted horizontally, as close to the screen as possible, preferably at least 1" directly below the screen. The G-42 three-channel soundbar should also be placed/wall-mounted this way.

Rear Surround Channel Speakers — Speakers used as surround speakers should be placed approximately 2 feet above the listening position. Typically this will be about 5-7 feet above the floor. The surrounds should be placed on the walls directly adjacent to the listening position. Another option would be on the wall behind the listening position. The final surround speaker placement depends on your room's characteristics.

SPEAKER/SOUNDBAR PEDESTAL INSTALLATION

If you place your G-12, G-16, G-28 speakers or G-42 soundbar on a stand, table, etc. (vs. mounting on the wall), you will need to attach the provided tempered glass pedestals with the included screws.

Before you attach a pedestal, have the speaker wire that will attach to that speaker available since attaching the pedestal and connecting the speaker wire to a speaker are done at the same time (see "Connecting" section for proper wire connection).

The G-12, G-16 and G-28 speakers can be attached vertically or horizontally onto their pedestals and, therefore, have threaded inserts in two different positions on the rear of these speakers. The G-42 soundbar can only be attached horizontally to its pedestal. Attach the pedestal as follows:

1. Insert speaker wires (one set for G-12, G-16 and G-28 and three sets, left, right and center channel for G-42 soundbar) inside hole in pedestal back and pull through pedestal top (See Diagram 2).
2. Position speaker/soundbar on ridge on pedestal top, lining up the holes in the top with the threaded inserts on the speaker (the G-12 has just one insert when in horizontal position and it should lineup with left hole on pedestal top). (See Diagram 2)
3. Using a Phillips screwdriver, screw the screws partially into the speaker inserts, without tightening them. (See Diagram 2)
4. **If vertical mounting**, attach speaker wires (see Diagram 1), adjust wires to fit in recessed area around terminals and tighten Phillips screws on pedestal. **If horizontal mounting**, route speaker wire from the rear center of speaker through channel(s) to the speaker terminals, attach speaker wires in same manner as vertical mounting, then tighten Phillips screws on pedestal. With the G-42 soundbar, use both channels to route all three sets of wires to the speaker terminals. (See Diagram 3) **(Note: using speaker wire larger than 18 gauge on the G-42 may not allow wire(s) to completely fit in channels)**. If needed, use the included adhesive strip to hold excess wire in place. To change the Klipsch logo direction on the speaker front **gently** pull out one side of it and rotate 45°.

SPEAKER/SOUNDBAR ON-WALL INSTALLATION

If you mount your G-12, G-16, G-28 speakers or G-42 soundbar on a wall, do not attach the pedestals. Determine a suitable location for each speaker to wall-mount and complete all wiring to all speaker positions before mounting speakers to the wall. **Do not ceiling-mount.**

1. **If you have the G-28 or G-42**, use included template and choose mount position for the speaker (horizontal or vertical). Pin template to wall, making sure it is level (when horizontally mounting) or plumb (when vertically mounting) and positioned correctly, centered with the TV's center points for example. Mark on wall the pilot hole locations through the template and remove template. **If you have the G-12 or G-16**, mark on wall 2 pilot hole points **9.26" apart for the G-12 or 13.25" apart for the G-16** (make sure the points are lined up so that the speaker hangs straight up and down vertically or level horizontally). **For all speakers**, leave a minimum of one inch space between speaker cabinet and TV. Keep in mind that, when mounted, the speaker will "lock" into position 5/16" lower than where the pilot holes are drilled.
2. Pre-drill pilot holes in marked locations. If drilling into a wall stud (ideal) it is recommended to use #10 mounting screws (**not included**) to mount the speaker bracket (G-28 and G-42) or the speaker itself (G-12 and G-16). If there is no stud where a pilot hole is located, install wall anchors (**not included**) into the pilot holes to hold the bracket or speaker instead. Wall anchors should be rated to at least 6 pounds (G-12 and G-16) or 12 pounds (G-28 and G-42).
3. **If vertical wall-mounting**, feed speaker wire into speaker bottom area and attach each wire to appropriate screw-terminal binding post (See Diagram 2). **If horizontal wall-mounting**, feed speaker wire to channel(s) that start on the back center part of the speaker, then continue running wire through the channel(s) and attach each wire to the appropriate screw-terminal binding post the same as if vertical mounting. (See Diagram 3) (**Note: using speaker wire larger than 18 gauge may not allow wire(s) to completely fit in channels**). **If needed, stick the included adhesive strip on a point over the channel to hold the wires in place in the channel**. To change the Klipsch logo direction on the speaker front **gently** pull out one side of it and rotate 45°.
4. Gently push the speaker onto the two tabs on the mounted bracket through its keyholes (G-28 and G-42) or onto the two screws in the wall (G-12 and G-16) and push 5/16" down to lock into position.

CONNECTING

G-12, G-16, G-28 Connection - Using 16-gauge or larger speaker wire, connect the RED "positive" (+) terminal of the LEFT speaker to the RED "positive" (+) terminal of your amplifier's LEFT channel. Connect the BLACK "negative" (-) terminal of the left speaker to the BLACK "negative" (-) terminal of your amplifier's left channel. Repeat this procedure for connecting all remaining speakers to the appropriate amplifier channels.

G-42 soundbar Connection - Since this speaker contains the LEFT, RIGHT and CENTER channels, connect each one of these channels from your amplifier as above to the designated "Left", "Right" and "Center" terminals on the G-42.

Make sure that no bare wires from any of the connections touch each other or any other terminals as this could cause a short and damage your equipment.

SPEAKER CARE AND CLEANING

Your Klipsch Gallery™ Speaker has a durable finish that should only require dry dusting or cleaning with a dry cloth. Avoid the use of abrasive or solvent-based cleaners and harsh detergents. The unique grille for the speaker consists of a piece of sheer rectangular cloth with metal rods along two sides. It is held in

place by magnets imbedded in a slot on each side of the rear of the cabinet. Carefully pull the metal rod away from one side, then the other to remove grill. The grill is designed to be as lightweight and acoustically transparent as possible so there is no rigid framework behind it. Because of this, it might be necessary to "smooth" the cloth once the grill is attached to the cabinet by using two thumbs to pull the cloth taut from top to bottom (or side to side if unit is mounted horizontally).

DIAGRAM 1

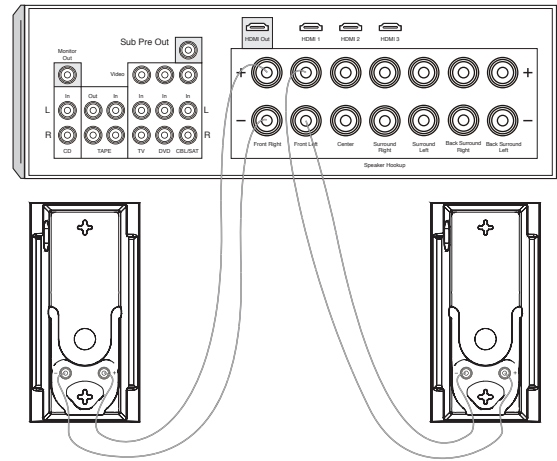

DIAGRAM 2

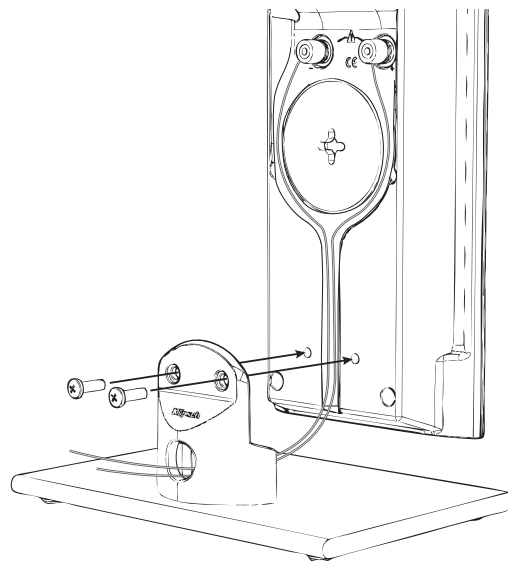
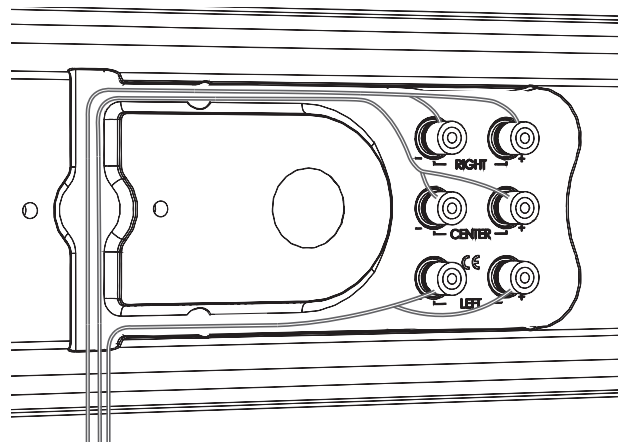

DIAGRAM 3



EU COMPLIANCE INFORMATION:

Eligible to bear the CE mark, Conforms to European Union Low Voltage Directive 2006/95/EC; Conforms to European Union EMC Directive 2004/108/EC.

WEEE NOTICE

Note: This mark applies only to countries within the European Union (EU) and Norway.



This appliance is labeled in accordance with European Directive 2002/96/EC concerning waste electrical and electronic equipment (WEEE). This label indicates that this product should not be disposed of with household waste. It should be deposited at an appropriate facility to enable recovery and recycling.

Klipsch is a registered trademark of Klipsch Group Inc.

FRENCH

CONSIGNES DE SÉCURITÉ IMPORTANTES

1. LIRE ces instructions.
2. CONSERVER ces instructions.
3. RESPECTER tous les avertissements.
4. SUIVRE toutes les instructions.
5. NE PAS utiliser cet appareil à proximité de l'eau.
6. NETTOYER UNIQUEMENT avec un chiffon sec.
7. NE PAS OBSTRUER les orifices de ventilation. Installer conformément aux instructions du constructeur.
8. Ne pas installer à proximité de sources de chaleur telles que les radiateurs, les grilles de chauffage, les cuisinières et les autres appareils (notamment les amplificateurs) dégageant de la chaleur.
9. UTILISEZ UNIQUEMENT les accessoires préconisés par le constructeur.
10. UTILISER exclusivement avec un chariot, un support, un trépied, une console ou un bâti recommandé par le fabricant ou vendu avec l'appareil. Lorsqu'un chariot est utilisé, faire preuve de prudence pour déplacer l'ensemble chariot/appareil afin d'éviter un renversement pouvant causer des blessures.
11. NE PAS exposer cet appareil à des éclaboussures ou des égouttements et veiller à ce qu'aucun récipient rempli de liquide, tel qu'un vase, ne soit posé dessus.



Le point d'exclamation contenu dans un triangle équilatéral avertit l'utilisateur de la présence, dans la documentation qui accompagne l'appareil, de consignes d'utilisation et de maintenance importantes.



L'éclair fléché dans un triangle équilatéral avertit l'utilisateur de la présence d'une « tension dangereuse » non isolée à l'intérieur de l'appareil et d'une valeur suffisante pour constituer un risque de choc électrique.

AVERTISSEMENT : Pour réduire les risques d'incendie et d'électrocution, ne pas exposer cet appareil à la pluie ni à l'humidité.

AVERTISSEMENT : Ne pas poser sur ce produit de sources de flammes nues telles que des bougies.



MERCI

Merci d'avoir acheté les enceintes Klipsch de la gamme Gallery. Chaque enceinte apporte le son fidèle et légendaire de Klipsch en s'intégrant harmonieusement dans chaque décor en un style de grande classe. Les modèles G-12, G-16 et G-28 sont conçus pour fonctionner verticalement ou horizontalement en enceintes gauche, centrale, droite ou ambiophonique tandis que la barre de son G-42 regroupe les trois canaux frontaux dans un caisson esthétique. Chaque modèle est de haute qualité, élégant, monté sur un piètement en verre trempé pour être placé sur un support, une table ou une étagère, avec des encoches en trou de serrure pour un montage mural.

ENREGISTREMENT DU PRODUIT

Enregistrez le produit en ligne à l'adresse www.klipsch.com/register

- Klipsch Group, Inc. (KGI) vous tiendra au courant des nouveaux produits et des promotions.
- Vos coordonnées ne seront jamais revendues.
- Ces informations d'enregistrement ne sont pas utilisées pour la garantie.

Conservez le reçu pour les réclamations sous garantie.

PLACEMENT DANS LA PIÈCE

Avant de commencer — Installez les pieds ou autres accessoires nécessaires pour certaines enceintes Klipsch.

Enceintes des canaux principaux gauche et droit — Pour obtenir le son le plus spacieux, KGI conseille de placer les enceintes avant gauche/droite G-12, G-16 ou G-28 à une distance de 2 à 4,5 m l'une de l'autre avec la position d'écoute située de 1 à 1,5 fois la distance séparant les enceintes. On peut encore obtenir un son excellent en plaçant/montant ces enceintes près des deux côtés de l'appareil de télévision si l'esthétique le demande.

Enceintes de canal central — Les enceintes servant d'enceintes de canal central ont été conçues pour donner l'impression que les dialogues et les sons principaux proviennent de l'écran vidéo. Ces enceintes doivent donc être placées/montées horizontalement, le plus près possible de l'écran, de préférence à au moins 2,5 cm directement en dessous de l'écran. La barre de son à trois canaux G-42 doit être aussi placée/montée de cette façon.

Enceintes des canaux ambiophoniques arrière — Les enceintes ambiophoniques doivent être placées à environ 60 cm au dessus de la hauteur d'oreille d'un auditeur assis. En général, ceci qui correspond à une hauteur comprise entre 1,5 et 2,15 m au-dessus du sol. Les enceintes ambiophoniques doivent être placées sur les murs directement adjacents à la position d'écoute. Il est également possible de les installer sur le mur derrière la position d'écoute. Le placement final des enceintes ambiophoniques dépend des caractéristiques de la pièce.

INSTALLATION SUR SOCLE DES ENCEINTES ET DE LA BARRE DE SON

Si vous placez les enceintes G-12, G-16, G-28 ou la barre de son G-42 sur un support, une table, etc. (au lieu de les monter sur un mur), vous devez fixer avec les vis incluses le socle en verre trempé fourni.

Avant de fixer un socle, vous devez avoir le fil que vous allez raccorder à cette enceinte car la fixation du socle et le raccordement du fil à une enceinte s'effectuent en même temps (voir la section « Raccordement » pour le raccordement correct du fil).

Les enceintes G-12, G-16 et G-28 peuvent être fixées verticalement ou horizontalement sur leur socle. Elles ont donc des douilles taraudées en deux positions différentes à l'arrière. La barre de son G-42 ne peut être fixée à son socle qu'en position horizontale. Fixez le socle de la manière suivante :

1. Insérez les fils des enceintes (un jeu pour les enceintes G-12, G-16 et G-28 et trois jeux pour les canaux gauche, droit, central pour la barre de son G-42) à l'intérieur du trou à l'arrière du socle et tirez par le haut du socle (voir Figure 2).
2. Placez l'enceinte/la barre de son sur la nervure du haut du socle, en alignant les trous du haut avec les douilles taraudées de l'enceinte (la barre de son G-12 n'a qu'une douille quand elle est en position horizontale et celle-ci doit être alignée avec le trou gauche du haut du socle). (voir Figure 2)
3. En utilisant un tournevis cruciforme, vissez partiellement les vis dans les douilles des enceintes sans les serrer à fond. (voir Figure 2)
4. **En montage vertical**, raccordez les fils des enceintes (voir Figure 2), réglez les fils pour qu'ils rentrent dans l'encastrement autour des bornes et serrez les vis cruciformes sur le socle. **En montage horizontal**, faites passer le fil d'enceinte du centre arrière de l'enceinte par le ou les canaux d'enceinte, raccordez les fils d'enceinte à l'identique par rapport au montage vertical, puis serrez les vis cruciformes sur le socle. Avec la barre de son G-42, utilisez les deux canaux pour faire passer les trois jeux de fils jusqu'aux bornes de l'enceinte. (voir Figure 3) **(Remarque : l'utilisation d'un fil d'enceinte de calibre 18 ou plus sur le G-42 gros peut empêcher le ou les fils de s'ajuster complètement dans les canaux)**. Au besoin, utilisez la bande adhésive incluse pour maintenir en place l'excédent de fil. Pour changer la direction sur le logo Klipsch enceinte avant tirez légèrement sur un côté de lui et faire pivoter de 45°.

INSTALLATION MUELW DE L'ENCEINTE/LA BARRE DE SON

Si vous montez les enceintes G-12, G-16, G-28 ou la barre de son G-42 sur un mur, ne raccordez pas les socles. Trouvez un endroit qui convient pour chaque enceinte sur une paroi et effectuez tout le câblage à toutes les positions avant de monter les enceintes au mur. **Ne montez pas les enceintes au plafond.**

1. **Si vous avez le modèle G-28 ou G-42**, utilisez le gabarit inclus et choisissez la position de montage pour l'enceinte (horizontale ou verticale). Épinglez le gabarit au mur en vérifiant qu'il est de niveau (pour un montage horizontal) ou vertical (pour un montage vertical) et correctement positionné, centré avec les points centraux de la télévision, par exemple. Faites une marque sur le mur pour repérer le trou-guide en utilisant le gabarit et retirez ce dernier. **Si vous utilisez l'enceinte G-12 ou G-16**, faites une marque sur le mur pour repérer 2 trous-guides écartés l'un de l'autre de **23,5 cm (9,26") pour l'enceinte G-12 ou de 33,6 cm (13,25") pour l'enceinte G-16** (assurez-vous que les points sont alignés afin que l'enceinte soit montée bien droite à la verticale ou à l'horizontale). **Pour toutes les enceintes**, laissez un dégagement minimum de 2,5 cm entre le coffret de l'enceinte et l'appareil de télévision. N'oubliez pas qu'une fois montée, l'enceinte se bloque en une position située à 8 mm au-dessous où les trous-guides ont été percés.
2. Préparez les trous-guides aux endroits marqués. Si vous percez dans un poteau d'ossature murale (position idéale), il est recommandé d'utiliser des vis de montage n° 10 (**non incluses**) pour monter le support de l'enceinte (G-28 et G-42) ou l'enceinte elle-même (G-12 et G-16). S'il n'y a aucun poteau à l'endroit où les trous-guides sont situés, installez des ancrages muraux (**non inclus**) dans les trous-guides pour tenir le support ou l'enceinte. Les ancrages muraux doivent pouvoir supporter au moins 2,75 kg (G-12 et G-16) ou 5,5 kg (G-28 et G-42).
3. **En montage vertical**, faites passer le fil d'enceinte par le bas de l'enceinte et fixez chaque fil au raccordement de la borne à vis (voir Figure 2). **En montage horizontal**, faites passer le fil jusqu'aux canaux qui commencent sur la partie centrale arrière de l'enceinte, puis continuez d'acheminer le fil par le ou les canaux et fixez chaque fil au raccordement de la borne à vis, comme pour le montage vertical. (voir Figure 3) (**Remarque : l'utilisation d'un fil d'enceinte de calibre 18 ou plus gros peut empêcher le ou les fils de s'ajuster complètement dans les canaux**). Au besoin, collez la bande adhésive incluse sur un point sur le canal pour maintenir les fils en place dans le canal. Pour changer la direction sur le logo Klipsch enceinte avant tirez légèrement sur un côté de lui et faire pivoter de 45°.
4. Doucement, poussez l'enceinte dans les deux tenons sur le support monté par ses deux encoches en trou de serrure (G-28 et G-42) ou sur les deux vis dans la paroi (G-12 et G-16) et poussez de 8 mm au-dessous de l'endroit pour bloquer en position.

RACCORDEMENT

Raccordement des enceintes G-12, G-16, G-28 – En utilisant du fil d'enceinte d'un calibre minimum de 16, raccordez la borne « positive » (+) ROUGE de l'enceinte GAUCHE à la borne « positive » (+) ROUGE du canal GAUCHE de l'amplificateur. Raccordez la borne « négative » (-) NOIRE de l'enceinte gauche à la borne « négative » (-) NOIRE du canal gauche de l'amplificateur. Répétez cette procédure pour le raccordement de toutes les autres enceintes aux canaux correspondants de l'amplificateur.

Raccordement de la barre de son G-42 – Comme cette enceinte contient les canaux GAUCHE, DROIT et CENTRAL, raccordez chacun de ces canaux à partir de l'amplificateur comme indiqué ci-dessus aux bornes désignées « Left » (Gauche), « Right » (Droit) et « Center » (Centre) sur le G-42.

Vérifiez qu'aucune partie dénudée de fil de raccordement ne touche une borne ou une partie d'un autre fil afin de ne pas provoquer de court-circuit et endommager le matériel.

SOINS ET NETTOYAGE SPEAKER

Votre Klipsch Gallery™ le Président a un fini durable qui devrait seulement exiger d'époussetage à sec ou nettoyage avec un chiffon sec. Évitez d'utiliser des nettoyants abrasifs ou à base de solvants et détergents. La grille unique pour le haut-parleur est constitué d'un morceau de tissu rectangulaire transparent avec des tiges en métal le long de deux côtés. Il est maintenu en place par des aimants encastrés dans une fente de chaque côté de l'arrière de l'armoire. Retirez soigneusement la tige de métal loin d'un côté, puis l'autre pour retirer le gril. Le gril est conçu pour être aussi léger et acoustiquement transparent que possible de sorte qu'il n'existe pas de cadre rigide derrière elle. Pour cette raison, il pourrait être nécessaire afin de «lisser» le tissu une fois que le gril est attaché au cabinet à l'aide de deux pouces de tirer le tissu appris de haut en bas (ou côté à l'autre si l'appareil est monté horizontalement).

FIGURE 1

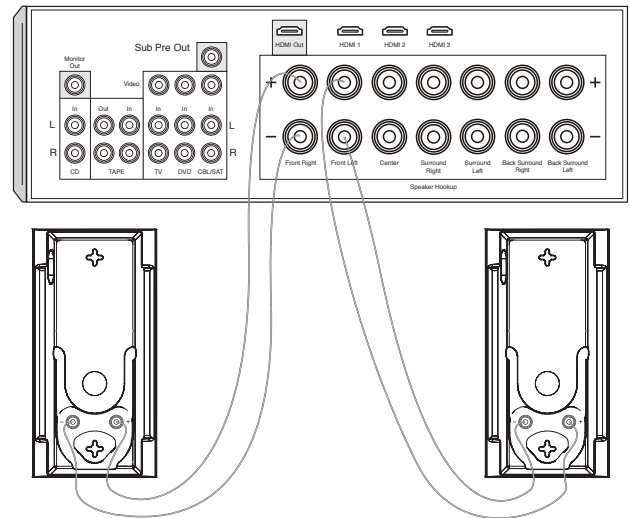

FIGURE 2

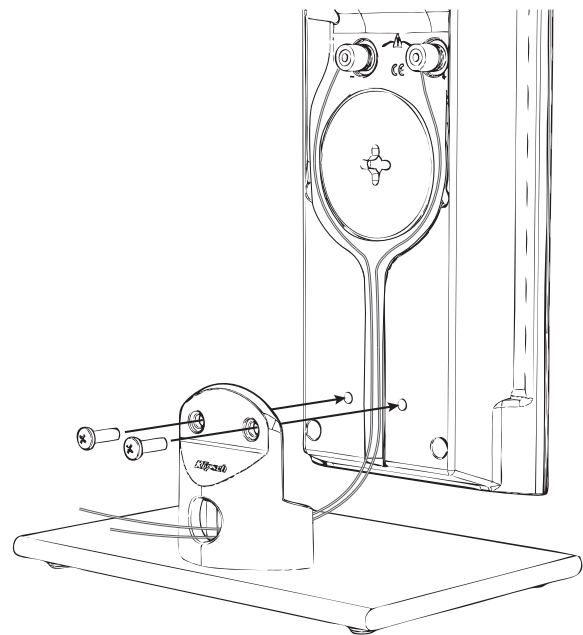
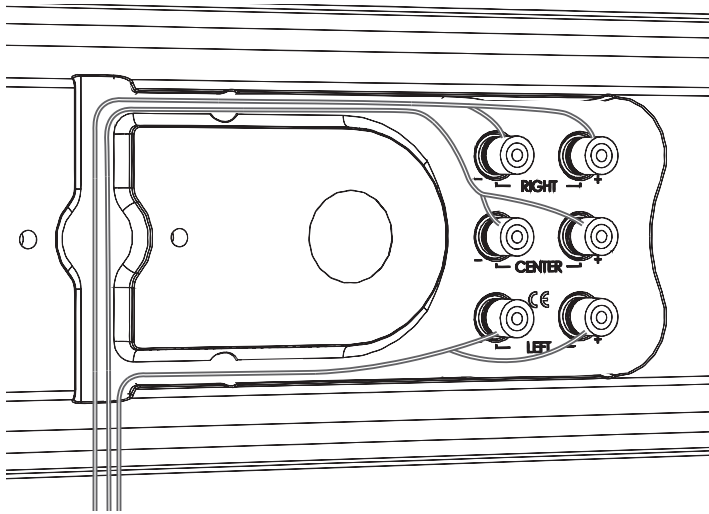

FIGURE 3



EU COMPLIANCE INFORMATION:

Autorisation de porter la marque CE, conformité à la directive basse tension 2006/95/EEC de l'Union européenne ; conformité aux directives CEM 2004/108/EC de l'Union européenne.

AVIS WEEE

REMARQUE : CETTE MARQUE N'EST APPLICABLE QU'AUX PAYS DE L'UNION EUROPÉENNE (EU) ET À LA NORVÈGE.



CET APPAREIL EST ÉTIQUETÉ CONFORMÉMENT À LA DIRECTIVE EUROPÉENNE 2002/96/CE RELATIVE À LA GESTION DES DÉCHETS D'ÉQUIPEMENTS ÉLECTRIQUES ET ÉLECTRONIQUES (DEEE). CETTE ÉTIQUETTE INDIQUE QUE CE PRODUIT NE DOIT PAS ÊTRE JETÉ AVEC LES ORDURES MÉNAGÈRES. IL FAUT LE DÉPOSER DANS UNE DÉCHARGE ADÉQUATE PERMETTANT LA RÉCUPÉRATION ET LE RECYCLAGE.

KLIPSCH EST UNE MARQUE DÉPOSÉE DE KLIPSCH GROUP INC

SPANISH

INSTRUCCIONES IMPORTANTES DE SEGURIDAD

1. LEA estas instrucciones.
2. GUARDE estas instrucciones.
3. RESPETE todas las advertencias.
4. SIGA todas las instrucciones.
5. NO use este aparato cerca del agua.
6. LÍMPIELO SOLAMENTE con un paño seco.
7. NO bloquee las aberturas de ventilación. Instale el aparato de acuerdo con las instrucciones del fabricante.
8. NO lo instale cerca de fuentes de calor tales como radiadores, rejillas de calefacción, cocinas u otros aparatos (incluso amplificadores) que generan calor.
9. USE SÓLO los accesorios especificados por el fabricante.
10. PONGA el aparato solamente en el carrito, pedestal, trípode, soporte o mesa especificado por el fabricante o vendido con el aparato. Sea precavido cuando mueva el aparato en un carrito para evitar las lesiones que pueda producir un volcamiento. 
11. NO exponga este aparato a goteras o salpicaduras de agua y asegúrese de que no se le coloquen encima objetos llenos de líquido, tales como floreros.



El signo de admiración dentro de un triángulo equilátero tiene por objeto advertirle al usuario que hay información importante sobre operación y mantenimiento (servicio) en los folletos que acompañan al producto.



El símbolo compuesto por un rayo con punta de flecha dentro de un triángulo equilátero tiene por objeto advertirle al usuario que dentro del aparato hay "voltajes peligrosos" no aislados cuya magnitud puede ser suficiente para constituir un riesgo de descarga eléctrica para las personas.

ADVERTENCIA: Para reducir el riesgo de incendio o descarga eléctrica, no exponga este aparato a la lluvia o a la humedad.

ADVERTENCIA: No se deben colocar fuentes de llama expuesta, tales como velas, encima de este producto.



AGRADECIMIENTO

Gracias por comprar altavoces de la serie Gallery de Klipsch™. Cada altavoz combina un estilo versátil y superior con el sonido legendariamente realista de Klipsch® para producir una integración sin altibajos con cualquier decorado. Los altavoces G-12, G-16 y G-28 han sido diseñados para funcionar vertical u horizontalmente y como altavoces izquierdos, centrales, derechos o surround, en tanto que la barra de sonido G-42 combina los tres canales delanteros en una sola caja estética. Cada modelo viene con una elegante base de vidrio templado de alta calidad para colocar el altavoz en un pedestal, una mesa o una estantería, y con agujeros en forma de ojo de cerradura para montarlo en la pared.

REGISTRO DEL PRODUCTO

Registre su producto en línea en www.klipsch.com/register

- Klipsch Group, Inc. (KGI) lo mantendrá al día sobre nuevos productos y promociones
- Sus datos personales nunca serán vendidos.
- Esta información de registro no se utiliza para propósitos de garantía.

Conserve su recibo para hacer las reclamaciones de garantía.

UBICACIÓN EN LA SALA

Antes de comenzar. Algunos altavoces Klipsch tienen patas y otros accesorios que puede ser necesario instalar antes de hacerlos funcionar.

Altavoces de canales principales izquierdo y derecho. Para que el sonido sea lo más espacioso posible, KGI sugiere separar los altavoces delanteros izquierdo y derecho G-12, G16 o G-28 de 6 a 15 pies (2 a 4.5 m) y ubicarlos de 1 a 1.5 veces la distancia que los separa de la posición de audición. Sigue siendo posible lograr un excelente sonido poniéndolos o montándolos en la pared a ambos lados del televisor, si eso es mejor desde un punto de vista estético.

Altavoces de canal central. Los altavoces de canal central han sido diseñados para que parezca que el diálogo y los sonidos principales salen de la pantalla de video. Por lo tanto, deben ponerse o montarse en la pared horizontalmente lo más cerca posible de la pantalla, preferiblemente a 1 plg. directamente debajo de la pantalla. La barra de sonido de tres canales G-42 también debe ubicarse o montarse en la pared de esta manera.

Altavoces de canal surround trasero. Los altavoces surround se deben poner aproximadamente a 2 pies por encima de la posición de audición. Por lo general, esto significa de 5 a 7 pies sobre el piso. Los altavoces surround se deben poner en las paredes directamente adyacentes a la posición de audición. Otra de las opciones es ponerlos en la pared detrás de la posición de audición. La colocación final de los altavoces surround depende de las características de la sala.

MONTAJE DEL ALTAVOZ O LA BARRA DE SONIDO EN SU BASE

Si los altavoces G-12, G-16 y G-28 o la barra de sonido G-42 se ponen sobre un pedestal, una mesa, etc. (en lugar de montarlos en la pared), es necesario montarlos en las bases de vidrio templado con los tornillos que se incluyen.

Antes de comenzar a montar el altavoz en la base, tenga a mano el cable que le va a conectar, porque el montaje en la base y la conexión del cable de altavoz se hacen al mismo tiempo (en la sección "Conexiones" se muestran las conexiones correctas).

Los altavoces G-12, G-16 y G-28 pueden montarse vertical u horizontalmente en la base y por lo tanto tienen insertos roscados en dos posiciones diferentes en la parte de atrás. La barra de sonido G-42 se puede montar sólo horizontalmente en la base. Monte los altavoces en las bases de la siguiente manera:

1. Inserte los cables de altavoz (un conjunto para los altavoces G-12, G-16 y G-28 y 3 conjuntos —canales izquierdo, derecho y central— para la barra de sonido G-42) en el agujero de la parte de atrás de la base y jálelos a través de la parte de arriba de la base (vea el Diagrama 2).
2. Coloque el altavoz o la barra de sonido sobre el caballete de la parte de arriba de la base alineando los agujeros con los insertos roscados del altavoz (el G-12 tiene sólo un inserto en la posición horizontal y debe alinearse con el agujero izquierdo de la parte de arriba de la base). (vea el Diagrama 2)
3. Con un destornillador Phillips, atornille parcialmente los tornillos en los insertos del altavoz sin apretarlos. (vea el Diagrama 2)
4. **Si va a hacer un montaje vertical**, conecte los cables de altavoz (vea el Diagrama 1), encájelos en el área bajo el nivel de la superficie trasera alrededor de las terminales y apriete los tornillos Phillips de la base. **Si va a hacer el montaje horizontal**, encamine los cables por los canales desde el centro de la parte de atrás del altavoz hasta las terminales, conéctelos igual que en el caso del montaje vertical y luego apriete los tornillos Phillips de la base. En el caso de la barra de sonido G-42, encamine los tres conjuntos de cables por los dos canales hasta las terminales de altavoz. (vea el Diagrama 3) **(Nota: Es posible que el cable de altavoz más grueso que el de calibre 18 en el G-42 no encaje completamente en los canales.)** Si es necesario, sujete el exceso de cable en posición con la cinta adhesiva que se incluye. Para cambiar la dirección Klipsch logotipo en la parte frontal del altavoz tire suavemente de un lado de ella y girar 45°.

INSTALACIÓN DE LOS ALTAVOCES O LA BARRA DE SONIDO EN LA PARED

Si va a montar en la pared los altavoces G-12, G-16, G-28 o la barra de sonido G-42, no los monte en sus bases. Determine una posición idónea para cada altavoz que va a montar en la pared y haga el cableado hasta las posiciones de los altavoces antes de montarlos en la pared. **No monte los altavoces en el cielo raso.**

1. **Si tiene un G-28 o un G-42**, use la plantilla que se incluye y escoja la posición de montaje (horizontal o vertical). Fije con chinchas la plantilla en la pared asegurándose de que esté nivelada (cuando vaya a hacer un montaje horizontal) o a plomo (cuando vaya a hacer un montaje vertical) y correctamente en posición, centrada con respecto al punto central del televisor, por ejemplo. Marque en la pared las posiciones de los agujeros piloto a través de la plantilla. **Si tiene un G-12 o un G-16**, marque en la pared la posición de dos agujeros piloto con **9.26 plg. de separación para el G-12 o 13.25 plg. de separación para el G-16** (los puntos deben estar alineados para que el altavoz quede a plomo vertical o nivelado horizontal). **Para todos los altavoces**, deje una separación mínima de 1 plg. entre la caja del altavoz y el televisor. Tenga en mente que, una vez montado, el altavoz se “bloquea” en posición 5/16 de plg. más abajo de donde se hicieron los agujeros piloto.
2. Haga los agujeros piloto en las posiciones marcadas. Si está taladrando en un par de pared, lo cual es ideal, se recomienda utilizar tornillos de montaje N° 10 (**no se incluyen**) para montar el soporte de altavoz (G-28 y G-42) o el altavoz en sí (G-12 y G-16). Si no hay par de pared detrás del agujero piloto, instale anclas de pared (**no se incluyen**) en los agujeros piloto para sostener el soporte o el altavoz. Las anclas de pared deben tener un valor nominal de 6 libras (G-12 y G-16) o 12 libras (G-28 y G-42).
3. **Si está haciendo un montaje vertical**, encamine el cable de altavoz por la parte de abajo del altavoz y conecte cada cable a la terminal de tornillo correcta (vea el Diagrama 2). **Si está haciendo un montaje horizontal**, encamine cable de altavoz por los canales que comienzan en la parte central trasera del altavoz, continúe encaminando cable por los canales y conéctelo a la terminal de tornillo correcta igual que en el caso de montaje vertical. (vea el Diagrama 3) (**Nota: Es posible que el cable de altavoz más grueso que el de calibre 18 no encaje completamente en los canales.**) Si es necesario, sujete el exceso de cable en posición con la cinta adhesiva que se incluye. Para cambiar la dirección Klipsch logotipo en la parte frontal del altavoz tire suavemente de un lado de ella y girar 45°.
4. Encaje cuidadosamente el altavoz en las dos lengüetas del soporte de montaje a través de los agujeros en forma de cerradura (G-28 y G-42) o en los tornillos atornillados en la pared (G-12 y G-16) y empújelo 5/16 de plg. hacia abajo para bloquearlo en posición.

CONEXIONES

Conexión de los altavoces G-12, G-16 y G-28. Con cable de calibre 16 o más grueso, conecte la terminal “positiva” (+) ROJA del altavoz IZQUIERDO a la terminal “positiva” (+) ROJA del canal IZQUIERDO del amplificador. Conecte la terminal “negativa” (-) NEGRA del altavoz izquierdo a la terminal “negativa” (-) NEGRA del canal izquierdo del amplificador. Repita este procedimiento para conectar el resto de los altavoces a los canales correspondientes del amplificador.

Conexión de la barra de sonido G-42. Como este altavoz contiene los canales IZQUIERDO, DERECHO y CENTRAL, conecte como se indicó cada uno de estos canales del amplificador a las terminales designadas “izquierda”, “derecha” y “central” del G-42.

Ningún cable desnudo de ninguna conexión debe quedar en contacto con otro cable desnudo u otra terminal, pues esto podría causar un cortocircuito y dañar el equipo.

ALTAVOZ CUIDADO Y LIMPIEZA

Su altavoz Klipsch Galería™ tiene un acabado duradero que sólo requieren quitar el polvo seco o limpiar con un paño seco. Evite el uso de limpiadores abrasivos o disolventes y detergentes fuertes. La exclusiva rejilla del altavoz consta de un trozo de tela rectangular simple con barras de metal a lo largo de dos lados. Se lleva a cabo en el lugar por los imanes incrustados en una ranura en cada lado de la parte trasera del gabinete. Con cuidado, tire de la varilla de metal de distancia de un lado y luego el otro para eliminar la parrilla. La parrilla está diseñada para ser lo más ligero y acústicamente transparente posible, de manera no existe un marco rígido detrás de él. Debido a esto, podría ser necesario para “suavizar” la tela una vez que la parrilla se adjunta al gabinete con dos pulgares para tirar de la tela enseñado desde arriba hacia abajo (o de un lado a otro si la unidad se monta horizontalmente).

DIAGRAMA 1



DIAGRAMA 2



DIAGRAMA 3

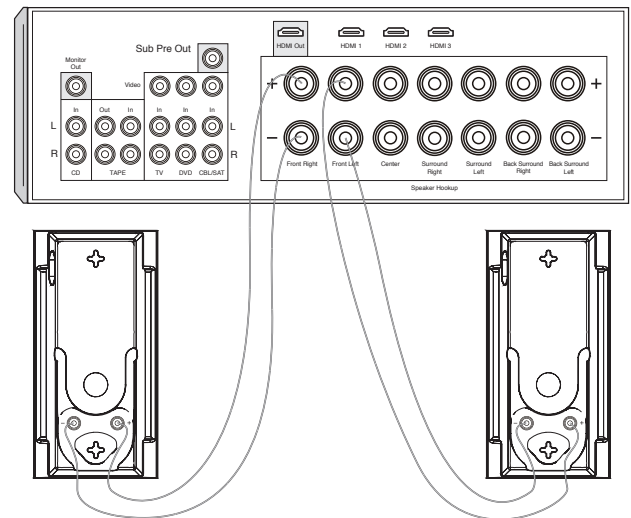

INFORMACIÓN DE CONFORMIDAD EN LA UNIÓN EUROPEA (EUROPEAN UNION, EU)

Tiene derecho a llevar la marca CE: satisface la directiva de bajo voltaje 2006/95/EC de la Unión Europea y la directiva de EMC 2004/108/EC de la Unión Europea.

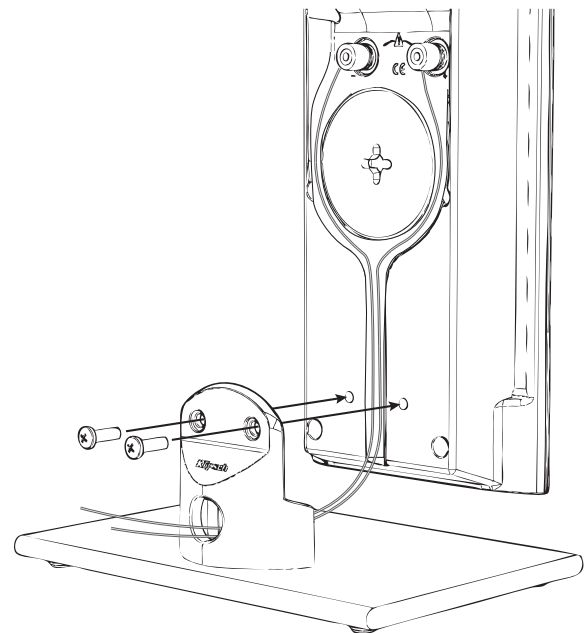
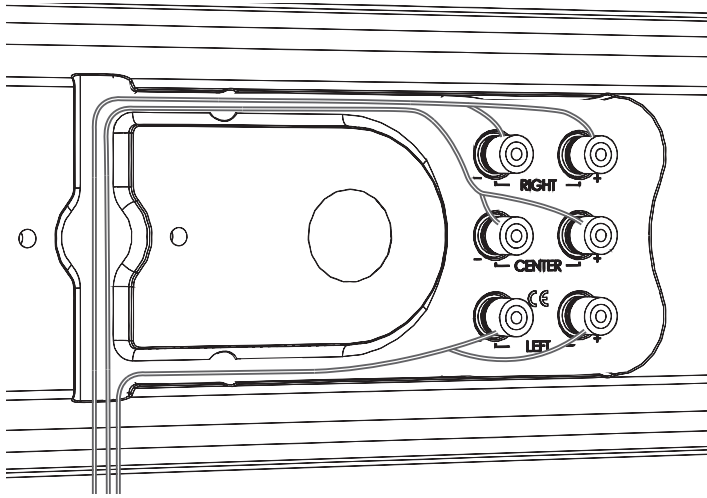
AVISO DE LA DEEE

Nota: Esta marca se aplica sólo a países de la Unión Europea (European Union, EU) y Noruega.



Este dispositivo ha sido etiquetado de acuerdo con la directiva europea 2002/96/EC sobre Desechos de Equipo Eléctrico y Electrónico (DEEE) (Waste Electrical and Electronic Equipment, WEEE). Esta etiqueta indica que este producto no se debe desechar con desperdicios domésticos. Se debe dejar en un establecimiento apropiado para su recuperación y reciclaje.

Klipsch es una marca registrada de Klipsch Group Inc.

CHINESE

重要安全说明

1. 阅读本说明书。
2. 保管本说明书。
3. 注意各类警告。
4. 遵循所有使用说明。
5. 不可在水旁使用本设备。
6. 仅可使用干抹布进行清洁。
7. 请勿阻塞通风口。按照制造商的说明进行安装。
8. 本设备禁止安装在热源附近，如散热器、热记录仪、火炉或其它发热设备（包括放大器）。
9. 仅使用制造商指定的附件/配件。
10. 本设备仅可使用制造商指定的，或本设备随配的手推车、支座、三角架、支架或工作台。使用手推车时，在移动载有本设备的手推车时，应小心操作，避免翻倒而受伤。
11. 请勿使本设备受到水的滴溅，并避免在设备上放置如花瓶等装有液体的物体。



三角形内含感叹号用来提醒用户，产品随带的文件对此有重要的操作和维护（维修）说明。



三角形内含带箭头的闪电用来提醒用户，此产品机壳之中含有无绝缘的“危险电压”，其电压可能足以产生电击。

警告：为了降低火灾或电击的危险，禁止让本设备受到雨淋或受潮。

警告：不得在本产品上放置明火源，如蜡烛等。

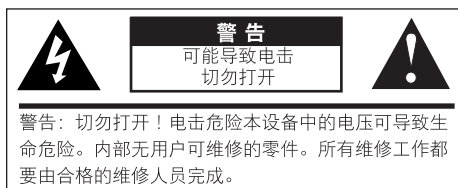

致谢

感谢购买Klipsch Gallery™ 系列音箱！每一台Klipsch音箱都结合多样卓越的造型和Klipsch®传奇的逼真音效，可以完美地融入各种房间装饰。G-12、G-16和G-28型音箱可横向或竖向用作左置、右置或环绕音箱，而G-42型多扬声器条形音箱则将3个前声道组合在一个唯美的箱体中。每种型号都配有一个高质量、优雅的钢化玻璃底座，可以进行立式、台式或书架式摆放，并带有壁挂式的安装孔。

产品注册

请登录www.klipsch.com/register注册您的产品

- 您将及时获知Klipsch Group, Inc.(KGI)的新产品及促销信息
- 我们将对您的个人信息严格保密
- 本注册信息不用于保修
- 请保留好收据用于保修。

房间摆放

摆放之前：有些Klipsch音箱在使用前，可能需要安装支座和其他附件。

左侧和右侧主声道音箱：要达到最好的声效，KGI建议您将G-12、G-16或G-28型前左/右音箱分开6至15英尺（2至4.5米），听者的位置为两音箱距离的1至1.5倍。也可以将音箱紧挨电视机两侧摆放或壁挂，如果这样更美观的话。同样可以取得很好的音效。

中置音箱：按照设计，用作中置音箱的音箱承载对话和主要声源，这样看起来好像声音来自电视屏幕一样。因此，音箱应当离屏幕尽可能近地横向摆放或壁挂，最好在屏幕正下方至少1英寸（2.5厘米）距离的位置。G-42型三声道多扬声器条形音箱也应当如此摆放或壁挂。

后环绕声道音箱：环绕声音箱应当放置在听者位置上方2英尺（0.6米）处。通常距离地板5-7英尺（1.5-2米）。应将其挂在与听者位置相邻的墙壁上。另一种选择是挂在听者身后的墙壁上。环绕音箱最终的摆放位置取决于您房间的特点。

音箱/多扬声器条形音箱底座的安装

如果您将G-12、G-16、G-28型音箱或G-42型多扬声器条形音箱以立式、台式等方式（相对于壁挂）摆放，就需要用内附的螺丝安装配带的钢化玻璃底座。

在安装底座之前，先将音箱连线准备好，因为安装底座和音箱连线是同时进行的。（参见“连接”一节，进行正确连线。）

G-12、G-16、G-28型音箱可以竖向或横向安装到底座上，因此，其背面有两个不同位置的螺套。G-42型多扬声器条形音箱只能横向安装到底座上。安装底座的步骤为：

1. 将音箱连线（G-12、G-16、G-28型音箱有一套，G-42型多扬声器条形音箱有三套，用于左侧、右侧、中央声道）插入底座背部的孔内，拉至底座顶部（见图2）。
2. 调整音箱或多扬声器条形音箱的位置，将音箱上的螺套与底座顶部的孔对齐（G-12型在横向位置时只有一个套孔，它应当与底座顶部左边的孔对齐。）（见图2）
3. 用十字形螺丝刀将螺丝部分拧进音箱螺套内，无需拧紧。（见图2）
4. 竖向摆放时，安装音箱连线（见图2），调整连线，将其嵌入接线端子周围的凹槽，拧紧底座上的十字螺丝。横向摆放时，将音箱连线从音箱背部的中心通过凹槽进行布线，到达音箱接线端子，然后拧紧底座上的十字螺丝。对于G-42多扬声器条形音箱，使用两条凹槽来对所有三套连线进行布线，到达音箱接线端子。（见图3）（注意：所用连线若大于18 AWG 注意：所用连线若大于18 AWG，则可能不能完全嵌入凹槽。G-42，则可能不能完全嵌入凹槽。）需要时，请使用所附胶带固定多余连线。要更改标志的音箱前杰士方向轻轻拉出它的一个侧面，旋转45°。

音箱/多扬声器条形音箱的壁挂式安装

若将G-12、G-16、G-28型音箱或G-42型多扬声器条形音箱进行壁挂式安装，则不要安装底座。确定好每个音箱合适的壁挂位置，在壁挂之前完成所有音箱位置的布线。不要挂在天花板上。

1. 如果您的音箱型号是G-28或G-42，使用所附模板，选择音箱（竖向或横向）的壁挂位置。将模板钉到墙上，确保其水平（横向悬挂时）或竖直（竖向悬挂时），并正确定位，例如将其中心定位于电视的中心点上。通过模板标记定位孔的位置，移开模板。如果您的音箱型号是G-12，则在墙上标出相距9.26英寸（24厘米）的2个定位孔，如果您的音箱型号是G-16，则在墙上标出相距13.25英寸（34厘米）的2个定位孔（要确保两点对齐，这样保证音箱竖直或水平悬挂）。对于所有型号的音箱，音箱箱体和电视之间要保留至少1英寸（2.5厘米）的距离。要记住，音箱悬挂时，将“锁定”在所钻定位孔之下侧5/16英寸（0.8厘米）的位置。

- 在标记的位置预钻定位孔。如果钻孔位置是墙柱（理想位置），推荐使用10号安装螺钉（不附带）来安装音箱托架（G-28和G-42）或音箱本身（G-12和G-16）。如果定位孔所处位置没有墙柱，则在定位孔处安装墙锚（不附带）以承载托架或音箱。墙锚应当至少能够承载6磅（2.7公斤）（G-12和G-16）或12磅（5.4公斤）（G-28和G-42）的重量。
- 竖向壁挂时，将音箱连线塞入音箱底部，将每条线与正确的螺纹接线柱相连（见图2）。横向壁挂时，将音箱连线塞入位于音箱背部中心位置的凹槽中，同竖向安装一样，将每条线与正确的螺纹接线柱相连。（见图3）（注意：所用连线若大于18 AWG，则可能不能完全嵌入凹槽。）需要时，将所附胶带粘在凹槽上某处，固定其中的连线。要更改标志的音箱前杰士方向轻轻拉出它的一个侧面，旋转45°。
- 轻轻地音箱通过安装孔推到悬挂托架上的2个突起处（G-28和G-42）或墙上的2个螺丝处（G-12和G-16），并向向下推动5/16英寸（0.8厘米）以锁定位置。

图2

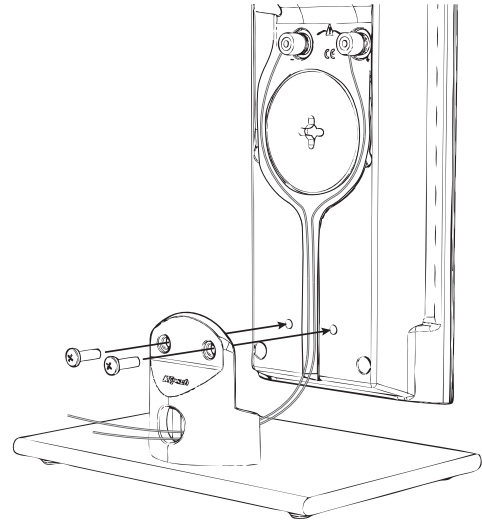

连接

G-12、G-16、G-28的连接：使用16 AWG 或更大号的音箱连线，将左侧音箱的红色“正极”（+）端子与放大器左声道的红色“正极”（+）端子相连。将左侧音箱的黑色“负极”（-）端子与放大器左声道的黑色“负极”（-）端子相连。重复该步骤，将所有剩下的音箱与适合的放大器声道相连。

G-42多扬声器条形音箱连接：由于音箱含有左、右、中央声道，所以将这些声道依次与G-42上指定的“左”、“右”、“中”端子相连。

要确保这些连接中，没有裸线相互接触，或触碰到接线端子，否则会导致短路，对设备造成损坏。

图3

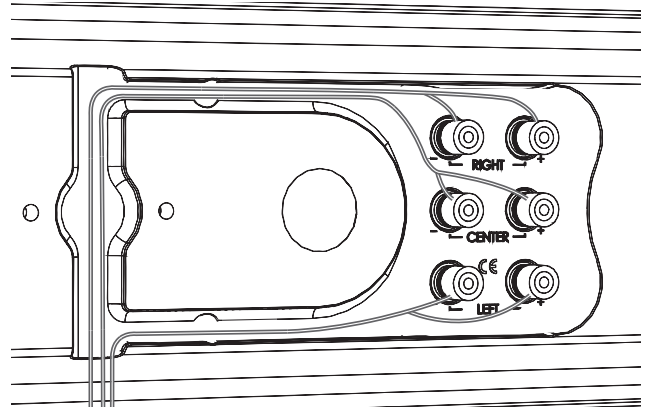

扬声器的维护保养和清洁

您杰士画廊™议长持久应该只需要完成干燥灰尘或用干布清洁。避免使用磨料或溶剂型清洁剂和洗涤剂的使用苛刻。独特的扬声器格栅由一个纯粹的长方形布片的金属棒沿两个方面。它是在一个地方埋藏在一个槽的每个机柜的背面磁铁。小心地将金属棒远离一边，那么其他移除烧烤。格栅的设计是为轻量级和听觉尽可能透明所以没有它背后刚性框架。正因为如此，它可能需要“平稳”的布格栅连接后通过使用两个拇指拉布教内阁从上到下（或一边到另一边，如果单位是水平安装）。

图1

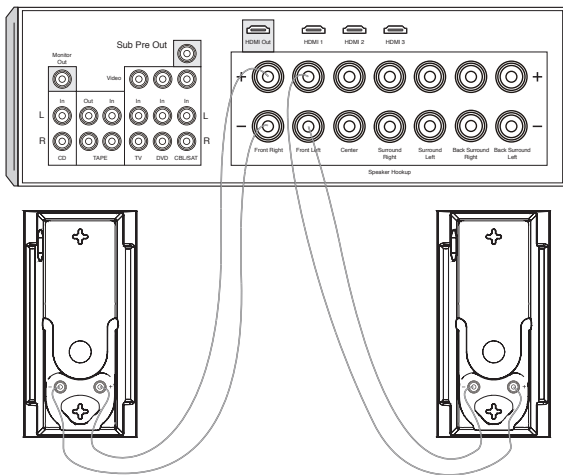

EU（欧盟）合规信息

允许带有 CE 标志，符合欧盟低电压指令 2006/95/EC；符合欧盟 EMC 指令2004/108/EC。

WEEE 注意事项

注：本标志只适用于欧盟（EU）各国和挪威。



本项标志按照欧洲 2002/96/EC 关于报废电子电气设备（WEEE）指令作标记。该标签说明此产品不得与生活垃圾一起处理。应存放于适当的设施内使之能回收及重复利用。

KLIPSCH公司是KLIPSCH集团旗下公司的注册商标

GERMAN

WICHTIGE SICHERHEITSHINWEISE

1. LESEN Sie diese Anweisungen durch.
2. BEHALTEN Sie diese Anweisungen.
3. BEACHTEN Sie alle Warnhinweise.
4. FOLGEN Sie allen Anleitungen.
5. Verwenden Sie diese Geräte NICHT in der Nähe von Wasser.
6. Reinigen Sie sie NUR mit einem trockenen Tuch.
7. Blockieren Sie KEINE Lüftungsöffnungen. Installieren Sie die Geräte entsprechend den Herstelleranweisungen.
8. Installieren Sie sie nicht in der Nähe von Wärmequellen wie Heizkörpern, Warmlufteintrittsöffnungen, Öfen oder anderen wärmeerzeugenden Geräten (einschließlich Verstärkern).
9. Verwenden Sie AUSSCHLIESSLICH vom Hersteller empfohlene Zusatzgeräte/ Zubehör. 
10. VERWENDEN Sie ausschließlich Wagen, Stände, Stative, Halterungen oder Tische, die vom Hersteller empfohlen oder mit dem Gerät verkauft wurden. Bei Verwendung eines Wagens sollten Sie vorsichtig sein, damit Wagen und Gerät nicht umkippen und Verletzungen verursachen.
11. Das Gerät darf KEINEN tropfenden oder spritzenden Flüssigkeiten ausgesetzt werden, und mit Flüssigkeit gefüllte Objekte (wie Blumenvasen) dürfen nicht auf dem Gerät platziert werden.



Ein Dreieck mit einem Ausrufezeichen in der Mitte soll Benutzer auf wichtige Hinweise zur Bedienung und Wartung des Geräts aufmerksam machen, die in der beiliegenden Dokumentation enthalten sind.



Durch das Blitzsymbol in einem gleichseitigen Dreieck soll der Benutzer gewarnt werden, dass bei mangelnder Isolierung „lebensgefährliche Spannungen“ auftreten können, die eine erhebliche Stromschlaggefahr darstellen.

WARNUNG: Um die Gefahr eines Feuers oder Stromschlags zu verringern, ist dieses Gerät vor Regen oder Feuchtigkeit zu schützen.

WARNUNG: Auf dem Produkt dürfen keine Flammenquellen, wie Kerzen, platziert werden.



VIELN DANK!

Vielen Dank, dass Sie Lautsprecher der Klipsch Gallery™-Serie gekauft haben. Jeder Lautsprecher kombiniert ein vielseitiges, perfektes Styling mit legendärem, realistischem Klipsch®-Sound und passt problemlos zu jedem Dekor. Die Lautsprecher G-12, G-16 und G-28 können vertikal oder horizontal ausgerichtet als linke, mittlere, rechte oder Surround-Lautsprecher eingesetzt werden, während die G-42 soundbar die drei vorderen Kanäle in einem attraktiven Gehäuse vereint. Jedes Modell hat einen hochwertigen, eleganten Sockel aus Sicherheitsglas, zur Aufstellung auf einem Ständer, Tisch oder Regal, sowie Befestigungslöcher zur Wandmontage.

PRODUKTREGISTRIERUNG

Registrieren Sie Ihr Produkt online unter www.klipsch.com/register

- Klipsch Group, Inc. (KGI) wird Sie über neue Produkte und Sonderangebote informieren.
- Ihre personenbezogenen Daten werden nie verkauft.
- Diese Registrierungsdaten werden nicht zu Garantiezwecken verwendet.

Bewahren Sie bitte Ihre Quittung auf, um die Garantie in Anspruch nehmen zu können.

AUFSTELLUNG IM RAUM

Erste Schritte — Manche Klipsch-Lautsprecher verfügen über Füße oder andere Zubehör, das vor der Benutzung installiert werden muss.

Linke und rechte Hauptkanal-Lautsprecher — Für ein optimales Klangbild sollten Sie die vorderen linken/rechten G-12-, G-16- oder G-28-Lautsprecher 2 bis 4,5 m voneinander entfernt aufstellen, wobei der Abstand zur Hörposition 1 bis 1,5 Mal so groß wie der Abstand zwischen den Lautsprechern sein sollte. Auch bei Aufstellung/Wandmontage dieser Lautsprecher seitlich am Fernseher ist noch ein hervorragender Klang möglich, wenn diese Option ästhetisch bevorzugt wird.

Center-Kanal-Lautsprecher — Als Center-Kanal-Lautsprecher verwendete Lautsprecher dienen dazu, Dialog und primären Sound so wiederzugeben, dass sie vom Videobildschirm zu kommen scheinen. Diese Lautsprecher sollten deshalb so nahe wie möglich am Bildschirm platziert bzw. an der Wand befestigt werden, am besten wenigstens 3 cm direkt unter dem Bildschirm. Die dreikanalige G-42-soundbar sollte ebenfalls so platziert bzw. an der Wand befestigt werden.

Hintere Surround-Lautsprecher — Surround-Lautsprecher sollten ungefähr 60 cm über der Hörposition platziert werden. Normalerweise ist das 1,5-2 m über dem Boden. Die Surround-Lautsprecher sollten an Wänden und in unmittelbarer Nähe der Hörposition platziert werden. Eine weitere Option wäre die Wand hinter der Hörposition platziert werden. Letztlich hängt die Platzierung des Surround-Lautsprechers von den Eigenschaften Ihres Raums ab.

INSTALLATION VON LAUSPRECHER BZW. SOUNDBAR AUF STÄNDER

Wenn Sie die Lautsprecher G-12, G-16 oder G-28, bzw. die soundbar G-42 auf einem Ständer oder Tisch aufstellen (statt sie an der Wand zu befestigen), müssen Sie den im Lieferumfang enthaltenen Sicherheitsglasständer mit den beiliegenden Schrauben befestigen.

Bevor Sie den Ständer befestigen, muss das an den Lautsprecher anzubringende Kabel verfügbar sein, da Sie gleichzeitig den Ständer befestigen und das Lautsprecherkabel anbringen (der Abschnitt „Anschluss“ zeigt die richtige Verkabelung).

Die Lautsprecher G-12, G-16 und G-28 können vertikal oder horizontal ausgerichtet am Ständer befestigt werden und besitzen deshalb an der Rückseite Gewindelöcher an zwei verschiedenen Stellen. Die G-42 soundbar kann nur horizontal am Ständer befestigt werden. Befestigen Sie den Ständer folgendermaßen:

1. Stecken Sie die Lautsprecherkabel (ein Satz für G-12, G-16 und G-28 und drei Sätze – links, rechts und Mitte – für die G-42 soundbar) durch das Loch in der Rückseite des Ständers und ziehen Sie sie an der Oberseite heraus (siehe Diagramm 2).
2. Platzieren Sie den Lautsprecher bzw. die soundbar an der Rille an der Oberseite des Ständers und richten Sie die Löcher in der Oberseite an den Gewinden am Lautsprecher aus (der G-12 hat in der horizontalen Position nur ein Gewinde, das am linken Loch in der Oberseite des Ständers ausgerichtet werden sollte) (siehe Diagramm 2).
3. Schrauben Sie die Schrauben mit einem Kreuzschlitzschraubendreher teilweise ins Gewinde, ohne sie ganz festzuziehen (siehe Diagramm 2).
4. **Bei der vertikalen Befestigung bringen** Sie die Lautsprecherkabel an (siehe Diagramm 2), passen die Kabel in die Vertiefungen am Terminal ein und ziehen die Kreuzschlitzschrauben am Ständer fest an. **Bei der horizontalen Befestigung verlegen** Sie die Lautsprecherkabel von der Mitte der Rückseite des Lautsprechers durch den Kanal/die Kanäle zu den Lautsprecherterminals, bringen die Lautsprecherkabel wie bei der vertikalen Befestigung an und ziehen dann die Kreuzschlitzschrauben am Ständer fest an. Bei der G-42 soundbar verwenden Sie beide Kanäle, um alle drei Lautsprecherkabel zu den Terminals zu verlegen. (siehe Diagramm 3) **(Hinweis: Wenn Sie dickere Lautsprecherkabel als 18 AWG auf dem G-42 verwenden, passen diese eventuell nicht ganz in die Kanäle).** Falls nötig befestigen Sie überschüssige Kabel mit beiliegendem

Klebestreifen. So ändern Sie die Richtung Klipsch Logo auf der Front-Lautsprecher vorsichtig aus einer Seite und drehen 45°.

WANDMONTAGE VON LAUTSPRECHER BZW. SOUNDBAR

Wenn Sie Ihre Lautsprecher G-12, G-16 oder G-28 bzw. die G-42 soundbar an der Wand anbringen wollen, dürfen Sie die Ständer nicht befestigen. Bestimmen Sie passende Stellen zur Wandbefestigung jedes Lautsprechers und verlegen Sie an alle Lautsprecherpositionen Kabel, bevor Sie die Lautsprecher an der Wand anbringen. **Bringen Sie sie nicht an der Decke an.**

- Für den G-28 oder G-42** verwenden Sie die beiliegende Schablone und wählen die Befestigungsposition des Lautsprechers (horizontal oder vertikal). Stecken Sie die Schablone an der Wand fest, stellen Sie sicher, dass sie waagrecht (bei horizontaler Befestigung) oder senkrecht (bei vertikaler Befestigung) und richtig ausgerichtet ist, also beispielsweise am Fernseher zentriert. Markieren Sie alle Vorbohrungen durch die Schablone an der Wand und entfernen Sie dann die Schablone. **Für den G-12 oder G-16** markieren Sie zwei Vorbohrungen an der Wand – beim **G-12 23,5 mm (9,26 Zoll) voneinander entfernt** und beim **G-16 33,7 mm (13,25 Zoll) voneinander entfernt**. Vergewissern Sie sich, dass die Punkte so ausgerichtet sind, dass der Lautsprecher senkrecht bzw. waagrecht hängt. Halten Sie bei allen Lautsprechern einen Mindestabstand von 2,5 cm zwischen Lautsprechergehäuse und Fernseher ein. Denken Sie daran, dass der Lautsprecher bei der Befestigung 7,9 mm (5/16 Zoll) unter der Vorbohrungen arretiert wird.
- Führen Sie die Vorbohrungen an den markierten Stellen durch. Wenn Sie in einen Ständer bohren (bevorzugt), sollten Sie Nr. 10-Befestigungsschrauben (**nicht im Lieferumfang enthalten**) zur Befestigung der Lautsprecherhalterung (G-28 und G-42) oder des Lautsprechers selbst (G-12 und G-16) verwenden. Ist an der Position der Vorbohrung kein Ständer vorhanden, sollten Sie stattdessen Dübel (**nicht im Lieferumfang enthalten**) in die Bohrung stecken, um die Halterung bzw. den Lautsprecher zu halten. Die Dübel sollten eine Tragfähigkeit von mindestens 2,7 kg (G-12 und G-16) bzw. 5,4 kg (G-28 und G-42) aufweisen.
- Bei der vertikalen Wandbefestigung führen** Sie die Lautsprecherkabel unten am Lautsprecher ein und bringen jeden Draht an der entsprechenden Klemme an (siehe Diagramm 2). **Bei der horizontalen Wandbefestigung führen** Sie die Lautsprecherkabel durch den Kanal/die Kanäle unten in der Mitte an der Lautsprecherrückseite ein und verlegen sie dann wie bei der vertikalen Befestigung zu der passenden Klemme. (siehe Diagramm 3) **(Hinweis: Wenn Sie dickere Lautsprecherkabel als 18 AWG verwenden, passen diese eventuell nicht ganz in die Kanäle)**. Falls nötig kleben Sie den beiliegenden Klebestreifen über eine Stelle am Kanal, um die Kabel dort zu sichern. So ändern Sie die Richtung Klipsch Logo auf der Front-Lautsprecher vorsichtig aus einer Seite und drehen 45°.
- Drücken Sie den Lautsprecher vorsichtig durch die Befestigungslöcher auf die beiden Laschen an der installierten Halterung (G-28 und G-42) oder auf die beiden Schrauben in der Wand (G-12 und G-16) und verschieben Sie sie 7,9 mm (16.5 Zoll) nach unten, bis es einrastet.

ANSCHLUSS

Anschluss für G-12, G-16, G-28 – Verwenden Sie 16-Gauge-Lautsprecherkabel (oder dicker) und verbinden Sie den ROTEN, positiven (+) Anschluss des LINKEN Lautsprechers mit dem ROTEN, positiven (+) Anschluss des LINKEN Kanals Ihres Verstärkers. Verbinden Sie den SCHWARZEN, negativen (-) Anschluss des linken Lautsprechers mit dem SCHWARZEN, negativen (-) Anschluss des linken Kanals Ihres Verstärkers. Wiederholen Sie dieses Verfahren für den Anschluss aller verbleibenden Lautsprecher an die entsprechenden Verstärkerkanäle.

Anschluss der G-42 soundbar – Da dieser Lautsprecher die linken, rechten und mittleren Kanäle enthält, verbinden Sie die entsprechenden Kanäle Ihres Verstärkers mit den Terminals „Left“, „Right“ und „Center“ an der G-42.

Achten Sie darauf, dass keine blanken Drähte der Anschlüsse andere Terminals oder einander berühren, da dies zu Kurzschlüssen und Geräteschäden führen könnte.

SPEAKER PFLEGE UND REINIGUNG

Ihre Klipsch Galerie™-Lautsprecher hat eine robuste Oberfläche, die nur verlangen sollte trocken Staubwischen oder die Reinigung mit einem trockenen Tuch. Vermeiden Sie die Verwendung von abrasiven oder lösemittelhaltigen Reiniger und scharfen Reinigern. Die einzigartigen Kühlergrill für den Lautsprecher besteht aus einem Stück purer rechteckiges Tuch mit Metallstangen auf zwei Seiten. Es ist von Magneten in einem Schlitz an jeder Seite der Rückseite des Gehäuses eingebettet statt. Ziehen Sie die Metallstange weg von einer Seite, dann die andere zum Grillen entfernen. Der Grill ist entworfen, um so leichter und akustisch transparent wie möglich, so gibt es kein starres Gerüst dahinter. Aus diesem Grund kann es notwendig sein, um "glatte" das Tuch einmal der Grill auf dem Schrank mit zwei Daumen auf das Tuch ziehen befestigt lehrt von oben nach unten (oder einer Seite zur anderen, wenn Gerät horizontal montiert).

DIAGRAMM 1



DIAGRAMM 2



DIAGRAMM 3

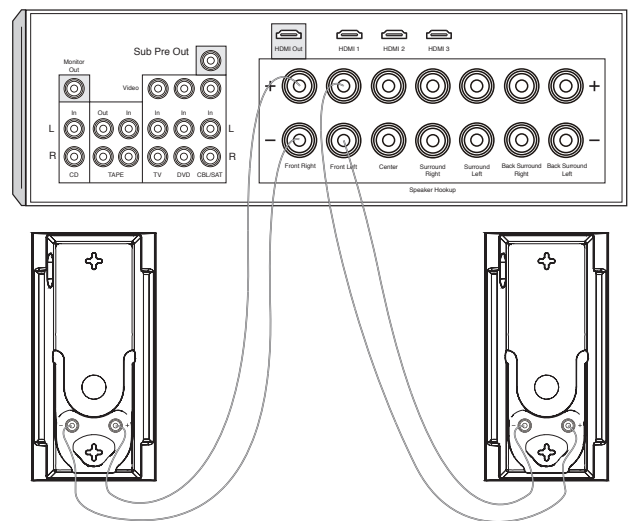

EINHALTUNG VON EU-RICHTLINIEN:

Darf das CE-Zeichen führen. Entspricht der EU-Niederspannungsrichtlinie 2006/95/EC. Entspricht den EU-Richtlinien über elektromagnetische Verträglichkeit 2004/108/EC.

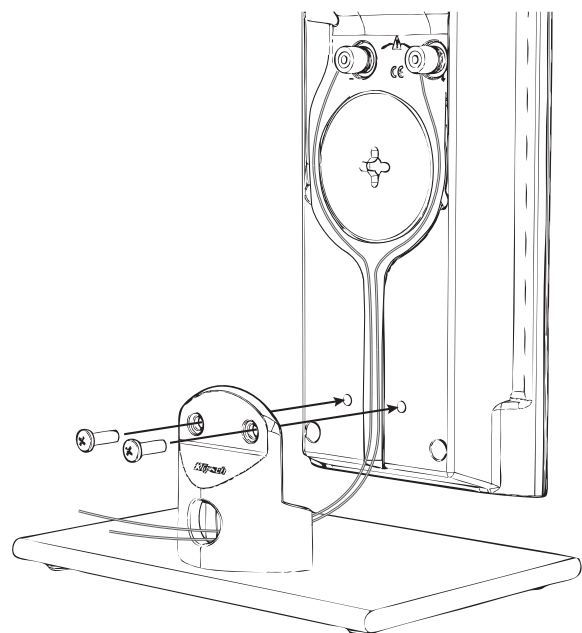
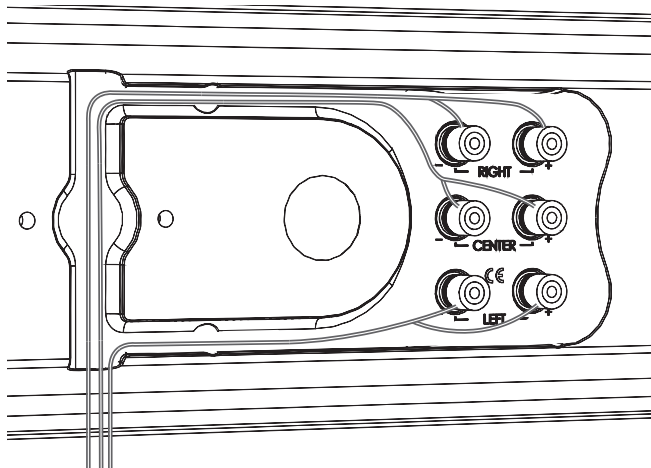
WEEE-HINWEIS

Hinweis: Dieses Zeichen gilt nur für Länder innerhalb der europäischen Union (EU) und Norwegen.



Diese Anwendung ist entsprechend der europäischen Richtlinie 2002/96/EC über Elektro- und Elektronik-Altgeräte (WEEE) ausgezeichnet. Dieses Etikett zeigt an, dass das Produkt nicht mit dem Hausmüll entsorgt werden darf. Es sollte an einer dafür vorgesehenen Einrichtung abgeliefert werden, um Wiederverwendung und Recycling zu ermöglichen.

Klipsch ist ein eingetragenes Warenzeichen von Klipsch Group Inc.

PORTUGUESE

INSTRUÇÕES DE SEGURANÇA IMPORTANTES!

1. LEIA estas instruções.
2. GUARDE estas instruções.
3. FIQUE ATENTO a todos os avisos.
4. SIGA todas as instruções.
5. NÃO use este aparelho perto de água.
6. LIMPE APENAS com um pano seco.
7. NÃO bloqueie nenhuma abertura de ventilação. Instale de acordo com as instruções do fabricante.
8. Não instale próximo de quaisquer fontes de calor, tais como radiadores, saídas de ar quente, fogões ou outros aparelhos (incluindo amplificadores) que produzam calor.
9. USE APENAS acessórios especificados pelo fabricante.
10. USE apenas com um carrinho, pedestal, tripé, suporte ou mesa recomendado pelo fabricante ou vendido com o aparelho. Ao usar um carrinho, tome cuidado ao movê-lo com o aparelho para evitar se ferir caso caia. 
11. NÃO exponha este equipamento a respingos ou borrifos e certifique-se de que nenhum objeto que contenha líquidos, como um vaso, seja colocado sobre o equipamento.



O ponto de exclamação dentro de um triângulo equilátero visa alertar o usuário quanto à inclusão de instruções importantes sobre o funcionamento e a manutenção (reparos) no material impresso que acompanha o produto.



O símbolo do raio com uma seta, dentro de um triângulo equilátero, visa alertar o usuário quanto à presença de tensão perigosa não isolada dentro do compartimento do produto, que pode ser potente o suficiente para representar um risco de choque elétrico às pessoas.

ATENÇÃO: Para reduzir o risco de incêndio ou choque elétrico, não exponha este aparelho à chuva ou à umidade.

ATENÇÃO: Nenhuma fonte de chama exposta, como, por exemplo, uma vela, deve ser colocada em cima do produto.



AGRADECIMENTO

Agradecemos sua aquisição das caixas acústicas Klipsch Série™ Gallery! Cada caixa acústica combina um estilo versátil superior com o célebre som realista da Klipsch®, resultando em uma integração perfeita em qualquer decoração. As caixas acústicas G-12, G-16 e G-28 foram projetadas para uso na posição vertical ou horizontal como unidades esquerda, central, direita ou surround, e a soundbar G-42 combina os três canais frontais em uma única caixa estética. Cada modelo vem com uma elegante base de vidro temperado de alta qualidade para colocação em pedestal, mesa ou prateleira, e orifícios em forma de fechadura para instalação na parede.

REGISTRO DO PRODUTO

Registre o produto on-line no site www.klipsch.com/register

- A Klipsch Group, Inc. (KGI) o manterá atualizado sobre novos produtos e promoções.
- Suas informações pessoais nunca serão vendidas a terceiros.
- As informações solicitadas para registro do produto não são usadas para fins de garantia.

Guarde uma cópia da nota fiscal ou recibo como comprovante para serviços cobertos pela garantia.

POSICIONAMENTO NO AMBIENTE

Antes de começar — Algumas caixas acústicas Klipsch têm bases e outros acessórios cuja instalação pode ser necessária antes de serem usadas.

Caixas acústicas esquerda e direita do canal principal — Para que o som seja o mais amplo possível, a KGI sugere colocar as caixas acústicas frontais esquerda/direita G-12, G-16 ou G-28 de 2 a 4,5 metros de distância entre si, com a posição ocupada pelo ouvinte a aproximadamente 1 a 1,5 vez a distância que separa as caixas acústicas. Se for mais atraente, é possível obter excelente som mesmo colocando/instalando estas caixas acústicas na parede próximas das laterais da TV.

Caixas acústicas do canal central — As caixas acústicas do canal central foram projetadas para reproduzir diálogos e sons primários de modo que pareçam se originar da tela de vídeo. Portanto, estas caixas acústicas devem ser colocadas/instaladas na parede horizontalmente o mais próximo possível da tela, de preferência pelo menos 2,5 cm diretamente abaixo da tela. A soundbar G-42 de três canais também deve ser colocada/instalada na parede desta maneira.

Caixas acústicas traseiras do canal surround — As caixas acústicas usadas como unidades surround devem ser colocadas a aproximadamente 60 cm acima da posição ocupada pelo ouvinte. Tipicamente, cerca de 1,5 a 2 m acima do chão. As caixas acústicas surround devem ser colocadas nas paredes diretamente adjacentes à posição ocupada pelo ouvinte. Outra opção é uma parede atrás da posição ocupada pelo ouvinte. A posição final das caixas acústicas surround depende das características do ambiente.

INSTALAÇÃO DOS PEDESTAIS DAS CAIXAS ACÚSTICAS/SOUNDBAR

Se as caixas acústicas G-12, G-16, G-28 ou a soundbar G-42 forem colocadas em um suporte, mesa, etc., (em vez de instaladas na parede), será preciso instalar os pedestais de vidro temperado fornecidos usando os parafusos incluídos com a unidade.

Antes de instalar o pedestal, tenha em mãos o cabo para caixa acústica que será usado, pois os procedimentos de instalação do pedestal e de conexão do cabo para caixa acústica são realizados ao mesmo tempo (ver as instruções para conexão correta dos cabos na seção “Conexão”).

As caixas acústicas G-12, G-16 e G-28 podem ser fixadas vertical ou horizontalmente em seus respectivos pedestais e, portanto, têm orifícios roscados em duas posições diferentes na parte de trás. A soundbar G-42 só pode ser fixada horizontalmente ao seu pedestal. Como instalar os pedestais:

1. Insira os cabos para caixas acústicas (um conjunto para a G-12, G-16 e G-28 e três conjuntos – canais esquerdo, direito e central – para a soundbar G-42) no orifício atrás do pedestal e puxe-os pela parte de cima do pedestal (ver o Diagrama 2).
2. Posicione a caixa acústica/soundbar na base do pedestal, alinhando os orifícios superiores no pedestal com os orifícios roscados na caixa acústica (a G-12 tem somente um orifício quando na posição horizontal e deve ser alinhada com o orifício esquerdo da parte superior do pedestal (ver o Diagrama 2)).
3. Com uma chave de fenda Phillips, rosqueie parcialmente os parafusos nos orifícios roscados da caixa acústica, sem apertá-los (ver o Diagrama 2).
4. **Para instalação vertical**, conecte os cabos para caixa acústica (ver o Diagrama 2), ajuste os cabos para encaixá-los nas ranhuras ao redor dos terminais e aperte os parafusos Phillips no pedestal. **Para instalação horizontal**, passe os cabos para caixa acústica da parte central posterior da caixa acústica pelos canais até os terminais da caixa acústica, conecte os cabos da mesma maneira que na instalação vertical e aperte os parafusos Phillips no pedestal. No caso da soundbar G-42, use os dois canais para direcionar os três conjuntos de cabos até os terminais. (ver o Diagrama 3) **(Obs.: cabos para caixa acústica com bitola superior a 18 no G-42 podem não caber completamente nos canais)**. Se necessário, use a tira adesiva

fornecida para manter o excesso de cabo no lugar. Para alterar a direção logo Klipsch na frente falante retire delicadamente um dos lados e girar 45°.

INSTALAÇÃO DAS CAIXAS ACÚSTICAS/SOUNDBAR NA PAREDE

Não instale os pedestais se for instalar as caixas acústicas G-12, G-16, G-28 ou a soundbar G-42 na parede. Escolha uma posição adequada para instalar cada caixa acústica na parede e faça todas as ligações dos cabos em todas as posições das caixas acústicas antes de instalá-las na parede. **Não instale no teto.**

- Para a G-28 ou G-42**, use o modelo incluído e escolha a posição de instalação da caixa acústica (horizontal ou vertical). Fixe o modelo na parede, certificando-se de que esteja nivelado (se instalado na posição horizontal) ou alinhado (se instalado na posição vertical) e posicionado corretamente, centralizado com os pontos centrais da TV, por exemplo. Marque na parede as localizações dos orifícios piloto através do modelo e remova o modelo. **No caso da G-12 ou G-16**, marque na parede dois pontos de orifícios pilotos a **23,5 cm de distância entre si para a G-12 ou a 33,6 cm de distância entre si para a G-16** (certifique-se de que os pontos estejam alinhados para que a caixa acústica fique alinhada na vertical ou nivelada na horizontal). **Para todas as caixas acústicas**, deixe um mínimo de 2,5 cm de espaço entre a caixa e a TV. Não se esqueça que, quando instalada, a caixa acústica “travará” em uma posição 80 mm para baixo de onde os orifícios pilotos forem perfurados.
- Perfure os orifícios pilotos nos locais marcados. Se for perfurar em uma viga de parede (ideal), recomendamos que use parafusos de instalação número 10 (**não incluídos**) para instalar o suporte de caixa acústica (G-28 e G-42) ou a própria caixa acústica (G-12 e G-16). Se não houver uma viga no local de perfuração do orifício piloto, coloque buchas de parede (**não incluídas**) no orifício piloto para segurar o suporte ou a caixa acústica. As buchas de parede devem ter capacidade nominal mínima para suportar 2,7 kg (G-12 e G-16) ou 5,4 kg (G-28 e G-42).
- Para instalação vertical em parede**, passe o cabo da caixa acústica pela área inferior da caixa acústica e prenda cada cabo no terminal de conexão de rosca apropriado (ver Diagrama 2). **Para instalação horizontal em parede**, encaixe os cabos para caixa acústica nos canais que começam na parte posterior central da caixa acústica, continue a passá-los pelos canais e conecte cada cabo ao terminal de conexão roscado apropriado, como na instalação vertical. (ver Diagrama 3) (**Obs.: cabos para caixa acústica com bitola superior a 18 podem não caber completamente nos canais**). Se necessário, cole a tira adesiva fornecida em um local sobre o canal para manter os cabos no lugar. Para alterar a direção logo Klipsch na frente falante retire delicadamente um dos lados e girar 45°.
- Empurre com cuidado a caixa acústica nas duas linguetas do suporte de instalação através dos seus orifícios em forma de fechadura (G-28 e G-42) ou nos dois parafusos na parede (G-12 e G-16) e empurre 80 mm para baixo para travá-la na posição.

CONEXÃO

Conexão da G-12, G-16, G-28 – Usando um cabo para caixa acústica bitola 16 AWG, conecte o terminal “positivo” (+) VERMELHO da caixa acústica ESQUERDA ao terminal “positivo” (+) VERMELHO do canal ESQUERDO do amplificador. Conecte o terminal “negativo” (-) PRETO da caixa acústica esquerda ao terminal “negativo” (-) PRETO do canal esquerdo do amplificador. Repita este procedimento para conectar todas as demais caixas acústicas aos canais apropriados no amplificador.

Conexão da soundbar G-41 – Esta unidade contém os canais ESQUERDO, DIREITO e CENTRAL, portanto conecte cada um desses canais do amplificador, como descrito acima, aos terminais “Left” (Esquerdo), “Right” (Direito) e “Center” (Central) da G-42.

Certifique-se de que nenhum fio exposto de qualquer uma das conexões toque em qualquer um dos demais terminais, pois poderá causar um curto-circuito e danificar o equipamento.

SPEAKER MANUTENÇÃO E LIMPEZA

Seu Klipsch Galeria™ Speaker tem um revestimento durável que só requerem a varredura seca ou limpeza com um pano seco. Evite o uso de produtos abrasivos ou à base de solventes e detergentes fortes. A grade única para o alto-falante é composto por um pedaço de pano retangular simples com barras de metal ao longo de dois lados. Ele é mantido no lugar por ímãs embutidos em um slot de cada lado da parte traseira do gabinete. Puxe cuidadosamente a haste de metal de distância de um lado, depois o outro para remover grill. A grade é projetado para ser tão leve e acusticamente transparente possível para que não haja estrutura rígida por trás dele. Devido a isso, talvez seja necessário “suave” do pano uma vez que a grelha está ligado ao gabinete, usando os dois polegares para puxar o pano ensinou de cima para baixo (ou para os lados se a unidade é montada na horizontal).

DIAGRAMA 1



DIAGRAMA 2



DIAGRAMA 3

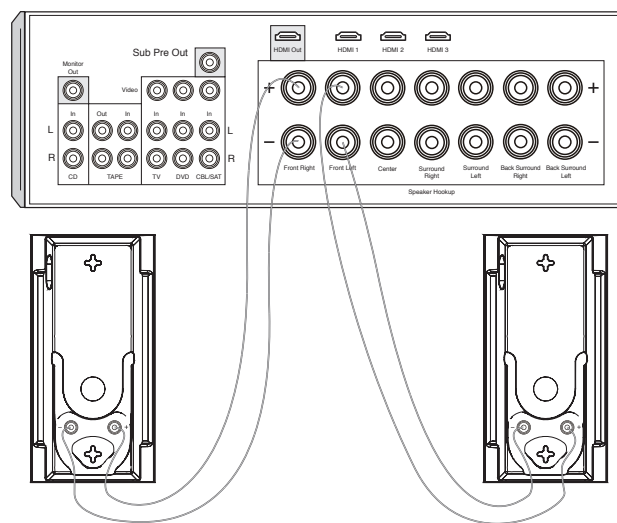

INFORMAÇÕES SOBRE CONFORMIDADE COM AS NORMAS DA UNIÃO EUROPEIA:

Qualificado para exibir a marca CE; está em conformidade com a Diretiva sobre Baixa Tensão da União Europeia 2006/95/EC; está em conformidade com a Diretiva sobre Compatibilidade Eletromagnética (EMC) da União Europeia 2004/108/EC.

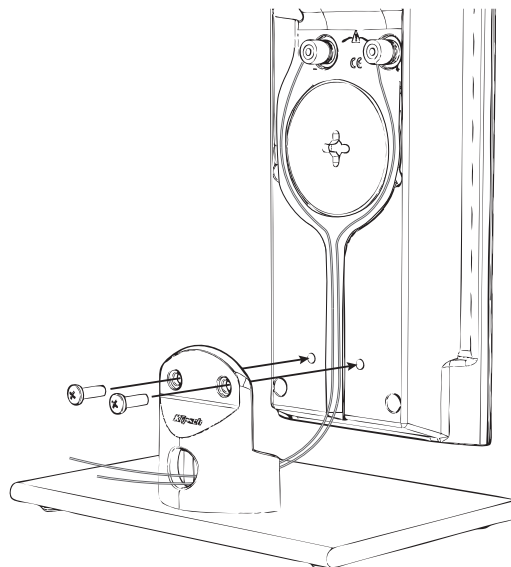
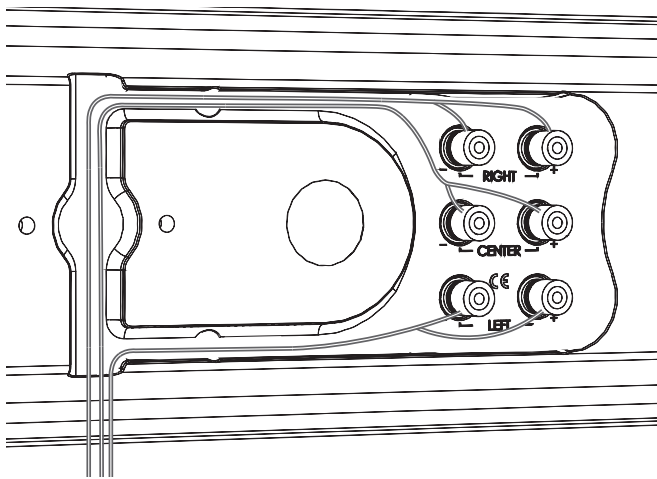
AVISO SOBRE A DIRETIVA WEEE

Obs.: Esta marca se aplica apenas aos países da União Europeia (UE) e à Noruega.



Este aparelho está rotulado em conformidade com a Diretiva Europeia 2002/96/EC relativa a resíduos de equipamentos elétricos e eletrônicos (WEEE). Este rótulo indica que este produto não deve ser descartado junto com lixo residencial. Deve ser levado para uma instalação apropriada para ser recuperado e reciclado.

Klipsch é uma marca registrada da Klipsch Group Inc.

Klipsch®

3502 Woodview Trace
Indianapolis, IN 46268
1-800-KLIPSCH • klipsch.com
© 2011 Klipsch Speakers